

BLOCCO A CHIAVE IN APERTO PER COMANDO A MOTORE AD AZIONE DIRETTA
KEY LOCK IN OPEN POSITION FOR DIRECT-ACTING MOTOR OPERATOR
SCHLÜSSELVERRIEGELUNG FÜR MOTORANTRIEB MIT DIREKTWIRKUNG
VERROUILLAGE PAR CLEF EN OUVERT POUR COMMANDE PAR MOTEUR A ACTION DIRECTE
BLOQUEO A LLAVE EN ABIERTO PARA MANDO A MOTOR DE ACCION DIRECTA

KIT 601778641 L3438

SACE Ts3-S3-S4-S5

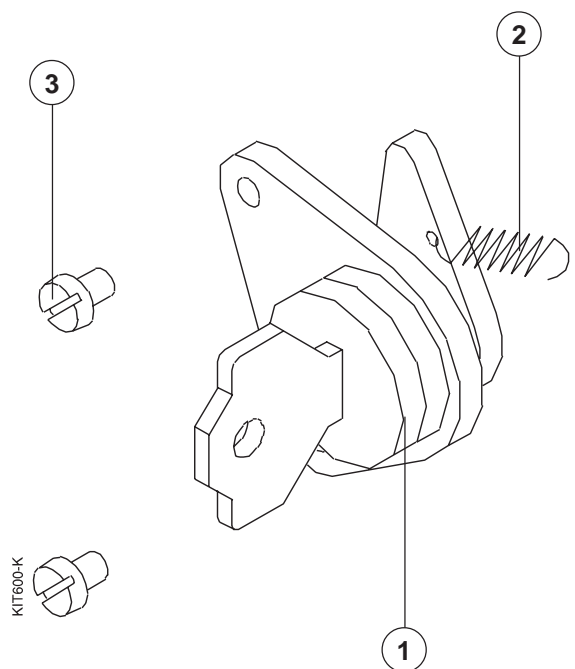

POS. ITEM POS. POS. POS.	CONTENUTO CONTENTS INHALT CONTENU CONTENIDO	QUANTITA' QUANTITY ANZAHL QUANTITE CANTIDAD
1	Blocco a chiave Key lock Schlüsselverriegelung Verrouillage par clef Bloqueo a llave	1
2	Molla Spring Feder Ressort Muelle	1
3	Vite Screw Schraube Vis Tornillo	2

A

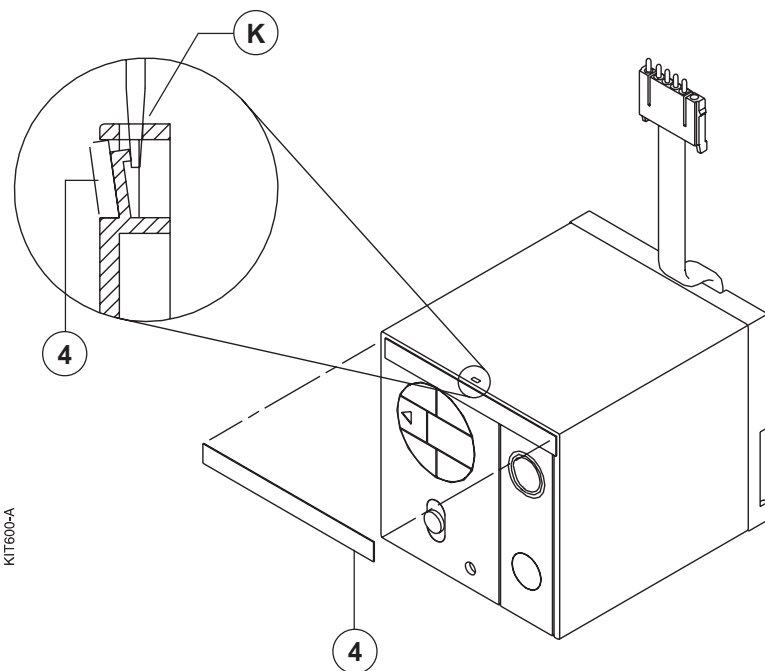

KIT600-A

B

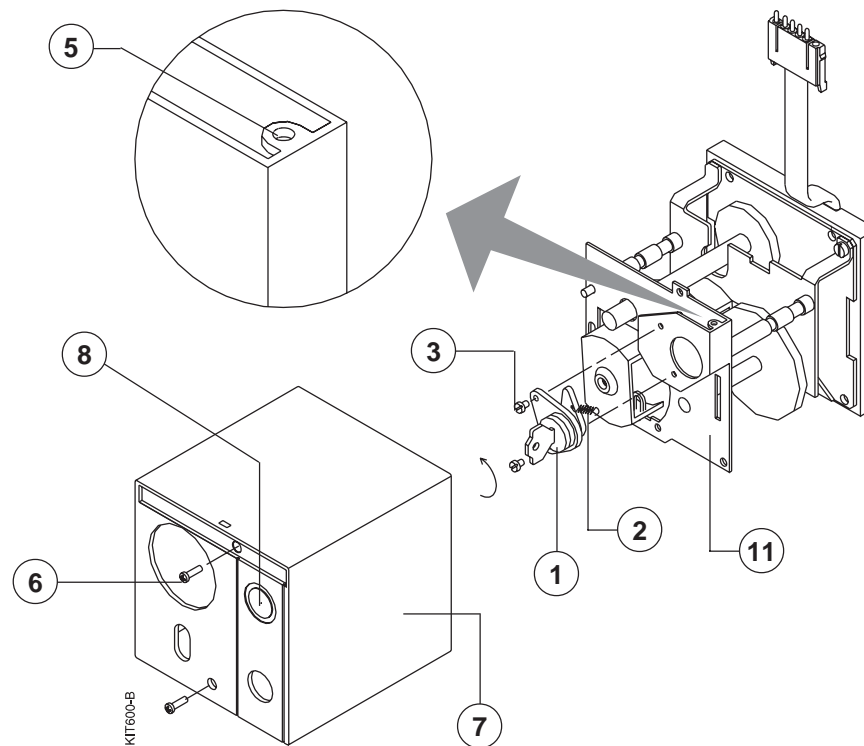

KIT600-B

A

Inserire nella cava (K) la lama di un cacciavite. Premere leggermente verso l'esterno e rimuovere la targa logo (4).

A

Put a screwdriver in the (K) drilling. Press lightly outwards and remove the nameplate (4).

A

Das Blatt eines Schraubenziehers in den Hohlraum (K) einführen. Leicht nach aussen drücken und das Logoschild (4) entfernen.

A

Introduire la lame d'un tournevis dans le perçage (K). Presser légèrement vers l'extérieur et enlever la plaque signalétique (4).

A

Introducir en el taladrado (K) la cuchilla de un destornillador. Ejercer una ligera presión hacia fuera y quitar la etiqueta (4).

B

Svitare le viti (6) e rimuovere la calotta (7). Rompere il diaframma (8). Montare il blocco a chiave (1) sulla piastra (11) come indicato e fissarlo con le viti (3) (Coppia di serraggio 0,5 Nm). Agganciare la molla (2) al foro (5). Rimontare la calotta (7) e la targa logo (4).

B

Unloose the screws (6) and remove the escutcheon plate (7). Break the partition (8). Assemble the key lock (1) on the plate (11) as shown and fix it by means of the screws (3) (0,5 Nm tightening torque). Hook the spring (2) to the drilling (5). Remount the escutcheon plate (7) and the nameplate (4).

B

Die Schrauben (6) ausdrehen und die Bedienungsblende (7) entfernen. Die Schottung (8) brechen. Die Schlüsselverriegelung (1) auf die Platte (11) wie gezeigt anbauen und sie mittels der Schrauben (3) (Anzugmoment: 0,5 Nm) befestigen. Die Feder (2) ins Loch (5) einführen. Die Bedienungsblende (7) und das Schild (4) wieder montieren.

B

Dévisser les vis (6) et enlever la calotte (7). Rompre le cloison (8). Monter le verrouillage par clef (1) sur la plaque (11) selon les indications et le fixer à l'aide des vis (3) (Couple de serrage 0,5 Nm). Accrocher le ressort (2) au perçage (5). Remettre la calotte (7) ainsi que la plaque signalétique (4).

B

Aflojar los tornillos (6) y quitar la protección (7). Romper el diafragma (8). Montar el bloque a llave (1) en la placa (11) como se indica y fijarlo con los tornillos (3) (Par de apriete 0,5 Nm). Enganchar el muelle (2) en el taladrado (5). Volver a montar la protección (7) y la etiqueta (4).

C

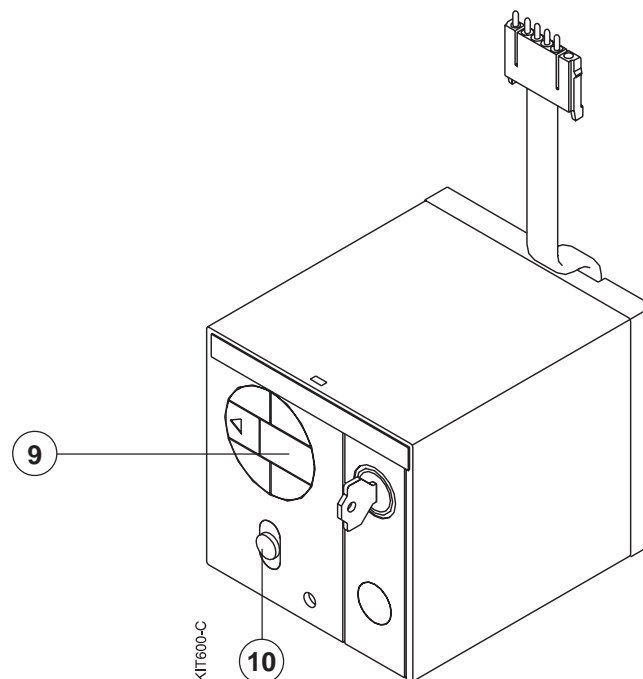

C

Verifica del funzionamento

Aprire l'interruttore mediante la leva (9).
Portare il selettore (10) in posizione "Manual".

Ruotare la chiave di 90° in senso antiorario, estrarla e verificare che:

- non sia possibile alimentare il comando a motore
- la leva (9) sia bloccata.

C

Operation check

Open the circuit-breaker by means of the lever (9).

Set the selector (10) on "Manual".

Turn the key counterclockwise of 90°, take it off and check that:

- the motor operator cannot be supplied
- the lever (9) is locked.

C

Betriebskontrolle

Den Leistungsschalter durch den Bedienungs-Kipphebel (9) öffnen.

Den Wähler (10) auf "Manual" Position stellen.

Den Schlüssel in Gegenuehrzeigerrichtung um 90° drehen und kontrollieren daß:

- die Stromversorgung des Motorantriebs unmöglich ist
- den Hebel (9) blockiert ist.

C

Contrôle du fonctionnement

Ouvrir le disjoncteur à l'aide du levier (9).
Placer le sélecteur (10) en position "Manual".

Tourner la clef de 90° dans le sens contraire aux aiguilles d'une montre, l'enlever et veiller à ce que:

- la commande par moteur ne puisse pas être alimentée
- la clef (9) soit bloquée.

C

Verificación del funcionamiento

Abrir el interruptor mediante la palanca (9).
Poner el selector (10) en posición "Manual".

Girar la llave 90° en sentido directo, extraerla y verificar que:

- no sea posible alimentar el mando a motor
- la palanca (9) esté bloqueada.



ABB SACE S.p.A
L.V. Breakers Division
Via Baioni, 35 - 24123 Bergamo - Italy
Tel.: +39 035.395.111 - Telefax: +39 035.395.306-433
<http://www.abb.com>

Due to possible developments of standards as well as of materials,
the characteristics and dimensions specified in the present catalogue
may only be considered binding after confirmation by ABB SACE.