

MOSTRINA PER PORTA DELLA CELLA PER INTERRUTTORE FISSO O RIMOVIBILE (*)
FLANGE FOR COMPARTMENT DOOR FOR FIXED OR PLUG-IN CIRCUIT-BREAKER (*)
SCHALTFELDRAHMEN FÜR FESTEN ODER STECKBAREN SCHALTER (*)
GARNITURE POUR LA PORTE DU COMPARTIMENT POUR DISJONCTEUR FIXE OU DÉBROCHABLE (*)
APLICACION PARA LA PUERTA DE LA CELDA PARA INTERRUPTOR FIJO OU REMOVIBLE (*)

KIT 601778482 L3438

SACE Ts3-S3 ... S7

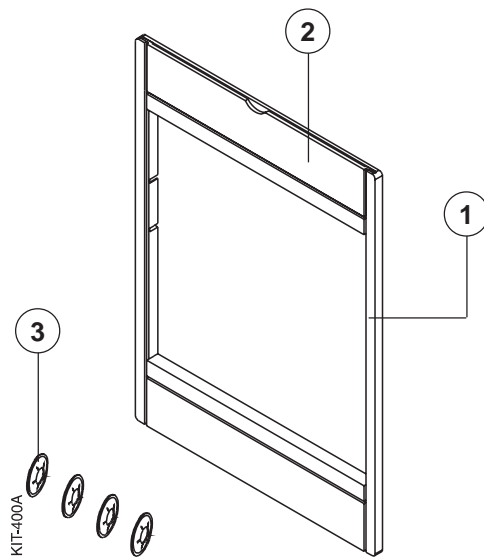

POS. ITEM POS. POS.	CONTENUTO CONTENTS INHALT CONTENU CONTENIDO	QUANTITA' QUANTITY ANZAHL QUANTITE CANTIDAD
1	Mostrina Flange Rahmen Garniture Aplicación	1
2	Piastrina trasparente Transparent strip Klarsichtleiste Plaque transparente Plaqueta transparente	1
3	Rosetta autobloccante Self locking washer Selbstschliessender Unterlegscheibe Rondelle autobloquant Arandelas autobloccantes	4

N.B.

- 1 La piastrina trasparente (2) permette l'inserimento di una targa indicatrice (a cura del cliente).
- 2 Per interruttori S6 - S7 la mostrina per porta della cella è differente se l'interruttore è predisposto con frontale per comando a leva o con comando a maniglia rotante. Tuttavia le operazioni di montaggio sono identiche.

N.B.

- 1 The transparent plate (2) allow to introduce a nameplate (to be provided by the client)
- 2 For S6 - S7 circuit-breakers the flange for the compartment door is different when the circuit-breaker is provided with front flange for operating lever mechanism or rotary handle operating mechanism. No difference for the assembly sequence.

N.B.

- 1 Das durchsichtige Plättchen (2) erlaubt das Einfügen eines Anzeigeschildes (durch den Kunden zu besorgen)
- 2 Für S6 - S7 Leistungsschalter der Abdeckrahmen für die Schaltfeldtür ist verschieden für Leistungsschalter mit Frontplatte für Kipphebelantrieb oder mit Drehhebelantrieb. Jedenfalls sind die Montagevorgänge völlig gleich.

N.B.

- 1 La plaque transparente (2) permet d'introduire une plaque signalétique (à la charge du client)
- 2 Pour disjoncteurs S6 - S7 la garniture de la porte du compartiment est différente si le disjoncteur est pourvu de frontail pour commande par levier ou commande par poignée rotative. Toutefois les opérations d'assemblage sont les mêmes.

N.B.

- 1 La plaquita transparente (2) permite la introducción de una placa de indicación (por cuenta del cliente)
- 2 Para interruptores S6 - S7 el marco para la puerta de la celda es diferente si el interruptor está preparado con la parte frontal para mando por palanca o con mando giratorio. Sin embargo, las operaciones de montaje son idénticas.

(*) CON FRONTALE PER COMANDO A LEVA O FRONTALE PER COMANDO A MANIGLIA ROTANTE
 (*) WITH FRONTPIECE FOR OPERATING LEVER MECHANISM OR FRONTPIECE FOR ROTARY HANDLE OPERATING MECHANISM
 (*) MIT STIRNBRETT FÜR KIPPHEBELANTRIEB ODER STIRNBRETT FÜR DREHEBELANTRIEB
 (*) AVEC FRONTAIL POUR COMMANDE PAR LEVIER OU FRONTAIL POUR COMMANDE PAR POIGNÉE ROTATIVE
 (*) CON PARTE FRONTAL PARA MANDO POR PALANCA O PARTE FRONTAL PARA MANDO GIRATORIO

ISTRUZIONI**INSTRUCTIONS****ANWEISUNGEN****INSTRUCTIONS****INSTRUCCIONES****A**

Con comando a leva
 With operating lever mechanism
 Mit Kipphebelantrieb
 Avec commande par levier
 Con mando por palanca

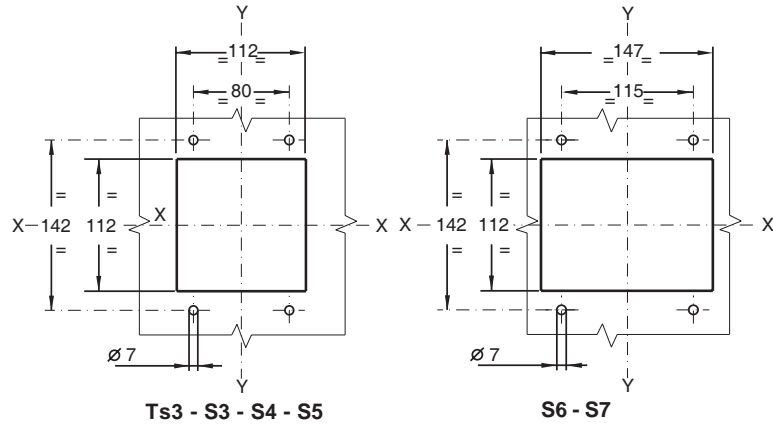

Con frontale per comando a leva o frontale per comando a maniglia rotante
 With frontpiece for operating lever mechanism or frontpiece for rotary handle operating mechanism
 Mit Stirnbrett für Kipphebelantrieb oder Stirnbrett für Drehebelantrieb
 Avec frontail pour commande par levier ou frontail pour commande par poignée rotative
 Con parte frontal para mando por palanca o parte frontal para mando giratorio

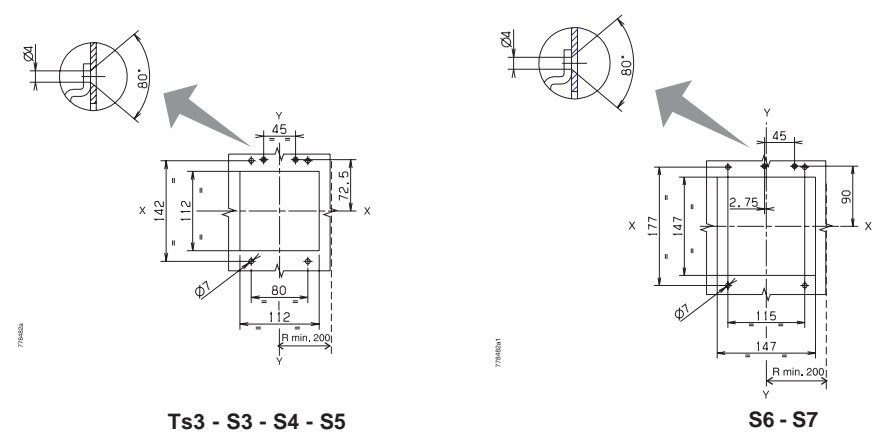
**A**

Forare la porta della cella come indicato nel disegno.

A

Drill the compartment door as shown in the figure.

A

Die Schaltfeldtür nach den Angaben der Zeichnung anbohren.

A

Effectuer le perçage de la porte du compartiment conformément aux cotes indiquées sur le dessin.

A

Taladrar la puerta de la celda según las indicaciones del dibujo.

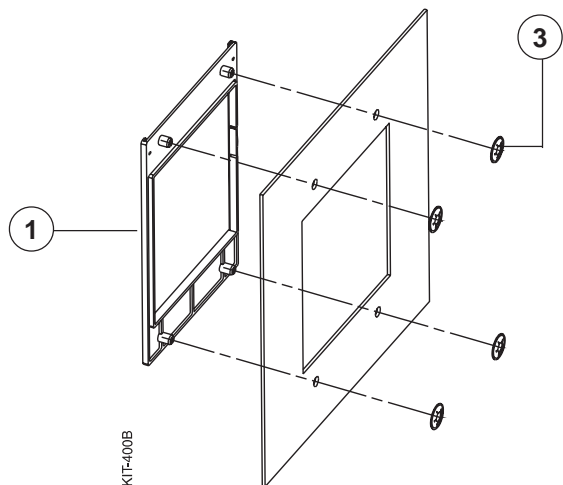
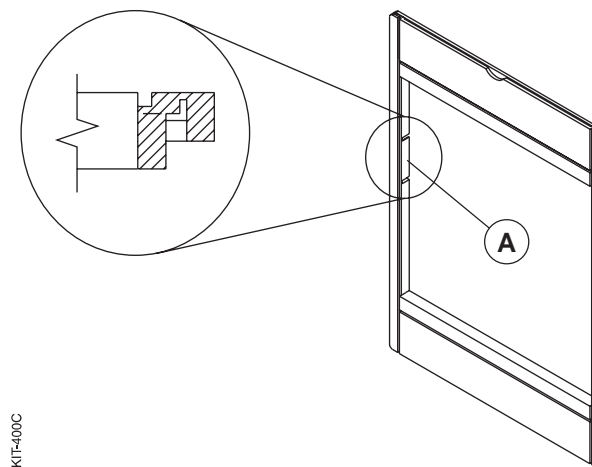
ISTRUZIONI**INSTRUCTIONS****ANWEISUNGEN****INSTRUCTIONS****INSTRUCCIONES****B****C****B**

Applicare alla porta della cella la mostrina (1) e fissarla mediante le rosette autobloccanti (3).

B

Fix the flange (1) to the compartment door by using the self-locking washers (3).

B

Den Rahmen (1) mit den selbstschliessenden Unterlegscheiben (3) an der Tür befestigen.

B

Fixer la garniture (1) sur la porte du compartiment à l'aide des rondelles autobloquants (3).

B

Fijar a la puerta de la celda la aplicación (1), mediante las arandelas autobloccantes (3).

C**Per Ts3 - S3 - S4 - S5**

Qualora l'interruttore fosse provvisto di comando a maniglia rotante, rompere il diaframma (A) predisposto sulla mostrina stessa.

C**For Ts3 - S3 - S4 - S5**

Should the circuit-breaker be provided with rotary handle operating mechanism, break partition "A" on the escutcheon plate.

C**Für Ts3 - S3 - S4 - S5**

Falls der Leistungsschalter mit einem Drehhebelantrieb versehen ist, die auf der Bedienungsblende selbst befindliche Schottung "A" abbrechen.

C**Pour Ts3 - S3 - S4 - S5**

Si le disjoncteur est pourvu de commande par poignée rotative, rompre le cloison "A" présent sur la calotte de la commande.

C**Para Ts3 - S3 - S4 - S5**

Si el interruptor estuviera provisto de mando giratorio, romper el diafragma "A" predisposto sobre la protección del mando.



ABB SACE S.p.A
L.V. Breakers Division
Via Baioni, 35 - 24123 Bergamo - Italy
Tel.: +39 035.395.111 - Telefax: +39 035.395.306-433
<http://www.abb.com>

Due to possible developments of standards as well as of materials,
the characteristics and dimensions specified in the present catalogue
may only be considered binding after confirmation by ABB SACE.