

en Installation instructions
de Montageanweisung
es Instrucciones de montaje
fr Notice de montage
it Istruzioni di montaggio
sv Installation och skötsel
cn 安装说明书
ru Инструкция по монтажу

AI561



2CDC 124 063 M6802



AI561

ABB STOTZ-KONTAKT GmbH
 Eppelheimer Str. 82 Postfach 10 1680
 69123 Heidelberg 69006 Heidelberg
 Germany Germany
 Telephone +49 (0) 6221 701-1444
 Telefax +49 (0) 6221 701-1382
 E-mail automation-helpline.desto@de.abb.com
 Internet http://www.abb.com/PLC

厦门ABB低压电器设备有限公司
 中国福建省厦门市火炬高技术产业开发区创新三路12-20号



en **Warning!**

Installation and maintenance have to be performed according to the technical rules, codes and relevant standards, e.g. EN 60204 part 1, by skilled electricians only.

es **¡Advertencia!**

La instalación y mantenimiento de estos aparatos debe efectuarla un especialista, de acuerdo a las reglas, instrucciones y normas relevantes, p.ej.: EN60204, Parte 1.

it **Avvertenze!**

L'installazione e la manutenzione devono essere realizzate in accordo con le normative tecniche vigenti (esempio: EN60204-1) solamente da personale specializzato.

de **Warnung!**

Die Installation und Wartungsarbeiten dieses Gerätes müssen durch eine Elektrofachkraft durchgeführt werden, nach den anerkannten technischen Regeln, Vorschriften und relevanten Normen z. B. EN 60204 Teil 1.

fr **Avertissement!**

L'installation et la maintenance de cet appareil doivent être réalisées par des personnes compétentes et connaissant les textes et directives réglementaires, ainsi que les normes de référence telle que la norme EN60204.1.

sv **Varning!**

Installation och underhåll av denna apparat får endast utföras av behörig person, och enligt gällande föreskrifter och standarder t.ex. EN 60204 del 1.

cn **警告!**

该产品的安装和维护只能由专业技术人员根据技术规程、规定和相关的标准, 比如 EN60204的第一部分, 进行操作。

ru **Внимание!**

Монтаж и обслуживание должны выполняться только квалифицированными электриками, в соответствии с техническими правилами, нормами и соответствующими стандартами, например EN 60204 часть 1.

en Please refer to the manual for safety instructions.

System description AC500

German manual: 2CDC 125 015 M01xx
 English manual: 2CDC 125 015 M02xx

es Las indicaciones de seguridad se hallan en el manual.

Descripción del sistema AC500

Manual en alemán: 2CDC 125 015 M01xx
 Manual en inglés: 2CDC 125 015 M02xx

it Leggere il manuale per istruzioni sulla sicurezza

Descrizione del sistema AC500

Manuale tedesco: 2CDC 125 015 M01xx
 Manuale inglese: 2CDC 125 015 M02xx

de Die Sicherheitshinweise entnehmen Sie bitte fr dem Handbuch.

Systembeschreibung AC500

Deutsch: 2CDC 125 015 M01xx
 Englisch: 2CDC 125 015 M02xx

fr Lisez le manuel pour trouver les prescriptions de sécurité.

Description du système AC500

Manuel allemand: 2CDC 125 015 M01xx
 Manuel anglais: 2CDC 125 015 M02xx

sv Var vänlig beakta säkerhetsinstruktionerna i manualen.

Systembeskrivning AC500

Tysk: 2CDC 125 015 M01xx
 Engelsk: 2CDC 125 015 M02xx

cn 相关安全说明请参照使用手册

系统描述 AC500

德文版使用手册: 2CDC 125 015 M01xx
 英文版使用手册: 2CDC 125 015 M02xx

ru Инструкции по безопасности приведены в руководстве.

Описание системы AC500

Немецкий язык: 2CDC 125 015 M01xx
 Английский язык: 2CDC 125 015 M02xx

en xx = sequential version number
 de xx = fortlaufende Versionsnummer
 fr xx = N° de version séquentiel
 it xx = Numero di versione sequenziale
 es xx = Número de versión secuencial
 sv xx = Löpande versionsnummer
 cn xx = 版本序列号
 ru xx = последовательный номер версии



en **Attention:** This module must not be used together with the DC505-FBP module.
de **Achtung:** Das Modul darf nicht zusammen mit dem Modul DC505-FBP verwendet werden.
es **Cuidado:** El módulo no deberá usarse en combinación con el módulo DC505-FBP.
fr **Attention:** Ce module ne doit pas être utilisé en combinaison avec le module DC505-FBP.
it **Attenzione:** Non è permesso usare questo modulo insieme al modulo DC505-FBP.
sv **Obs!** Modulen får inte användas tillsammans med DC505-FBP-modulen.
cn **注意:** 该模块不允许与 DC505-FBP模块一起使用。
ru **Внимание:** Модуль запрещено применять вместе с модулем DC505-FBP.

en Assembly **de** Montage **es** Montaje **fr** Montage **it** Montaggio **sv** Montage **cn** 组装 **ru** Сборка

en The module is put on the DIN rail above and then snapped-in below.
de Das Modul oben in die DIN-Schiene einhängen und unten einschnappen.
es El módulo se coloca sobre el carril DIN de tal manera que se encaje primero la parte superior y mediante una presión la parte inferior.
fr Engager le module en haut sur le rail DIN et le faire pivoter vers le bas jusqu'à ce qu'il s'encliquète.
it Inserire il modulo sulla parte superiore della guida DIN e poi agganciarlo nella parte inferiore.
sv Häng modulern upptill på DIN-skenan och låt den snäppa fast nedtill.
cn 将模块放在DIN导轨上端, 然后将下端卡扣在导轨上。
ru Модуль устанавливается на DIN-рейку сверху и защелкивается.

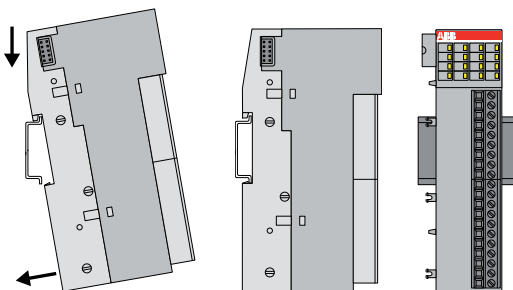

en Disassembly **de** Demontage **es** Desmontaje **fr** Démontage **it** Smontaggio **sv** Demontering **cn** 拆卸 **ru** Разборка

en ① shove the modules from each other
 ② pull down the module and
 ③ remove it

cn ① 将模块彼此分开
 ② 垂直向下压模块
 ③ 然后移开模块

ru ① отодвиньте модули друг от друга
 ② надавите на модуль и
 ③ снимите его

de ① Module auseinander schieben
 ② Modul nach unten ziehen und nach vorne abnehmen
es ① separar los módulos deslizando los componentes.
 ② presione hacia abajo y retirarlo de la guía DIN
fr ① séparer les modules en les faisant glisser latéralement
 ② pousser le module vers le bas et le faire pivoter vers l'avant et le retirer du rail DIN
it ① separare i moduli tra loro
 ② tirare verso il basso il modulo e rimuoverlo
sv ① Skjut isär modulerna
 ② Dra modulen nedåt
 ③ Ta bort framåt

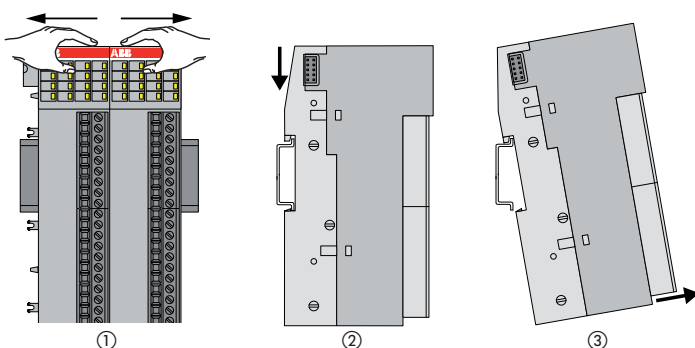

en **Assembling with screws** de **Montage mit Schrauben** es **Montaje con tornillos** fr **Montage à vis**
 it **Montaggio con viti** sv **Montage med skruvar** cn **使用螺钉安装** ru **Крепление винтами**

en The insertion of the accessories TA566 for wall mounting is essential.
 de Das Einsetzen der Zubehörteile TA566 ist für die Wandmontage unbedingt erforderlich.
 es Es absolutamente necesario insertar los accesorios TA566 para el montaje en la pared.
 fr L'utilisation des accessoires TA566 est absolument indispensable pour un montage mural.
 it L'applicazione degli accessori TA566 è assolutamente necessario per il montaggio a parete.
 sv För väggmontage krävs att tillbehördelarna TA566 används.
 cn 在面板上安装I/O底板必须使用附件TA566
 ru Использование аксессуара TA566 для монтажа на панель является обязательным.

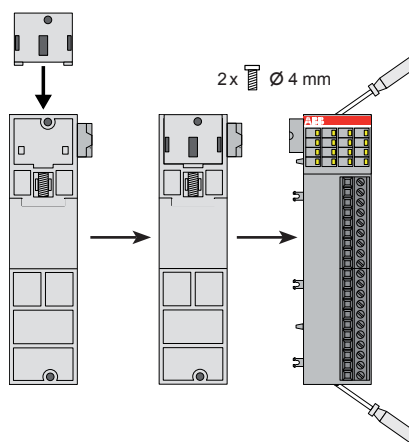

en Push in TA566 at the rear side of the module from above. Fasten the module with 2 screws.
 de TA566 an der Rückseite des Moduls von oben einschieben. Das Modul mit 2 Schrauben befestigen.
 es Insertar el accesorio TA566 en la parte posterior del módulo. Fijar el módulo con 2 tornillos.
 fr Insérer l'accessoire TA566 dans son emplacement sur le haut de l'arrière du module. Fixer le module à l'aide de 2 vis.
 it Inserire dall'alto il TA566 nella parte posteriore del modulo. Fissare il modulo con 2 viti.
 sv Tryck in TA566 uppifrån på modulerns baksida. Fäst modulern med 2 skruvar.
 cn 将TA566推入模块后面上的卡槽中，然后用螺钉固定模块
 ru Вставьте TA566 сверху в заднюю часть модуля. Закрепите модуль 2 винтами.

en **Dimensions** **AI561**
 de **Abmessungen**
 es **Dimensiones**
 fr **Dimensions**
 it **Dimensioni**
 sv **Dimensioner**
 cn **尺寸**
 ru **Размеры**

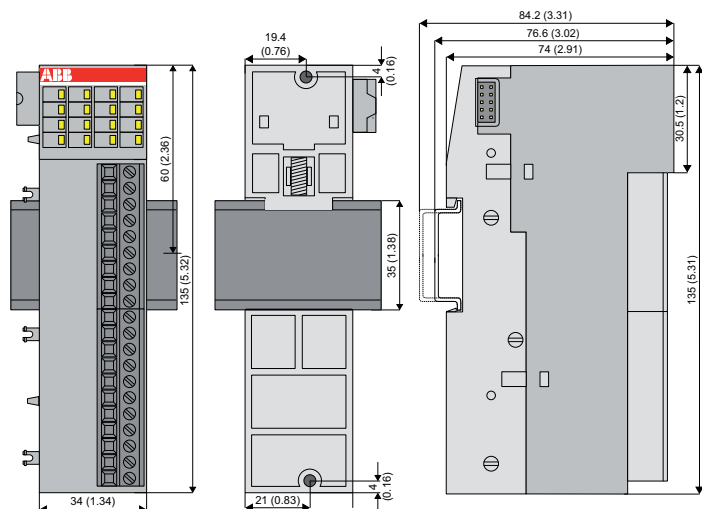

en **Connection** de **Anschluss** es **Conexión** fr **Connexion**
 it **Connessione** sv **Anslutning** cn **连接** ru **Подключение**

- ① en I/O-Bus de I/O-Bus es Bus I/O (E/S) fr Bus I/O (E/S) it Bus I/O sv I/O-buss cn I/O-Bus ru Шина В/В
- ② en Status LEDs de Status-LEDs es LEDs de estado fr LED d'état it LED di sta sv Status-LED cn 状态指示LED ru СИДы состояния

- ③ ④ Allocation terminal No. - signal name de Zuordnung Klemmen-Nr. - Signalbezeichnung es Asignación n° de borna - nombre de la señal fr Affectation du n° des bornes - Dénomination du signal it allocazione num. morsetto - nome del segnale sv Plintnummer - signalbeteckning cn 端子位置代码及信号名称 ru Номер клеммы - имя канала

- ⑤ ⑥ Terminal block de Anschlussklemmenblock es Terminales de conexión fr Bornes de raccordement it Morsetti di connessione sv Anslutnings plint cn 接线端子 ru Клеммная колодка

⑤	L44440901501	9 pole screw, cable front
	L44460901501	9 pole screw, cable side
	L44470901501	9 pole spring, cable front
⑥	L44441101501	11 pole screw, cable front
	L44461101501	11 pole screw, cable side
	L44471101501	11 pole spring, cable front

- ⑦ en Holes for wall mounting de Bohrung für Wandmontage es Agujero para el montaje en la pared fr Percages pour montage mural it Foratura per montaggio a parete sv Hål för väggmontage cn 面板安装螺丝孔 ru Отверстия для монтажа на панель

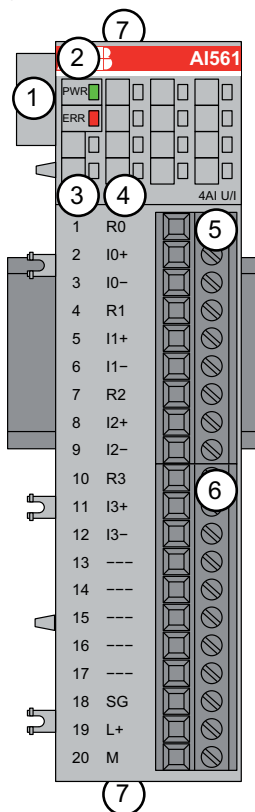

en **Inputs** de **Eingänge** es **Entradas**
 fr **Entrées** it **Ingressi** sv **Ingångar**
 cn **输入** ru **Входы**

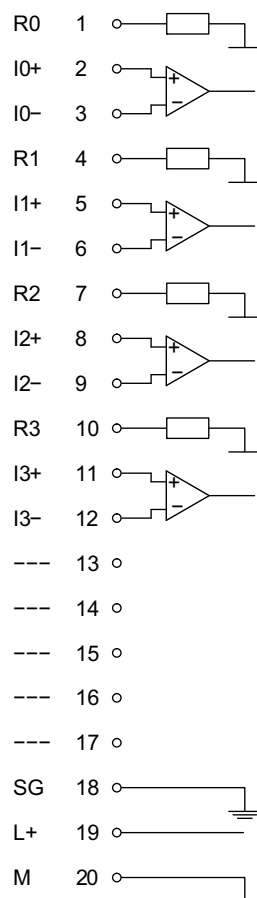

en Examples for connection, see description AI561
 de Beispiele für Anschluss, siehe Beschreibung AI561
 es Ejemplos de conexión, consulte manual AI561
 fr Exemples de connexion, voir documentation AI561
 it Esempio per connessione, vedi documentazione AI561
 sv Exempel för anslutning, se beskrivning AI561
 cn 输入 接线示例, 请见AI561模块描述
 ru Примеры подключения, см. описание AI561

en **Terminals** de **Anschlussklemmen** es **Bornas de conexión** fr **Bornes de raccordement**
 it **Morsetti connessione** sv **Anslutningsklämmor** cn **端子** ru **Клеммы**

L44440901501 / L44441101501
 L44460901501 / L44461101501



en Screw-type terminal de Schraubtechnik es Técnica de conexión por tornillo fr Bornes à vis it Terminale a vite sv Skruvteknik cn 螺钉端子 ru Винтовая клемма

L44470901501 / L44471101501

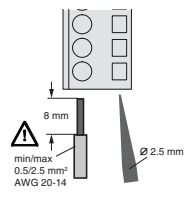

en Spring terminal (screw-driver opens terminal, see S500 system data chapter)
 de Federzugtechnik (Schraubendreher öffnet Klemme, siehe S500-Systemdaten)
 es Técnica de conexión por resorte (el destornillador abre la borna, véanse los datos de sistema S500)
 fr Bornes à ressort (le tournevis ouvre la borne, voir informations sur le système S500)
 it Terminale a molla (cacciavite apre il morsetto, vedere dati sistema S500)
 sv Fjädrteknik (skruvmejseln öppnar klämman, se S500-systemdata)
 cn 弹簧端子 (用螺丝刀打开端子, 参阅S500系统数据一章)
 ru Пружинная клемма (открываемая отверткой клемма, см. главу Системные данные S500)