



0173-1-5932
26979

ABB Memory-Taststeuergerät

• STD-MTS • EG 7460



Betriebsanleitung

Nur für autorisiertes Elektrofachpersonal



Fig. 1

D **F** **GB** **NL** **I**

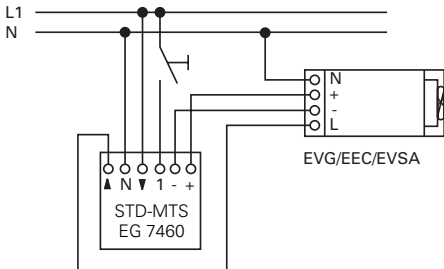
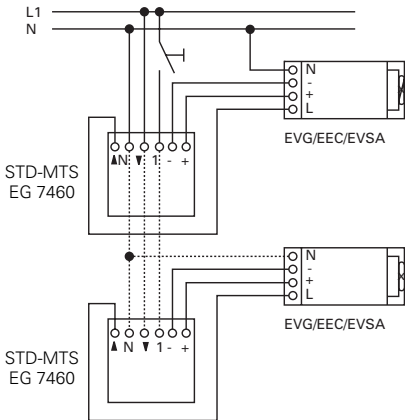

Fig. 2

(D) (F) (GB) (NL) (I)



Technische Daten

D

Nennspannung:	230 V ~ $\pm 10\%$, 50 Hz
Nennstrom:	4 A; $\cos \varphi 0,9$ oder 3 A; $\cos \varphi 0,5$
Schaltleistung:	700 VA
Leistungsaufnahme:	≤ 1 W
Nebenstelleneingang:	230 V ~ $\pm 10\%$, 50 Hz
Steuerspannung:	< 1 V ... 10 V
Steuerstrom:	max. 50 mA DC
Umgebungs- temperaturbereich:	0 bis + 35 °C

ACHTUNG

Arbeiten am 230 V- Netz dürfen nur von autorisiertem Fachpersonal ausgeführt werden.

Das ABB Memory-Taststeuergerät STD-MTS dient zur Steuerung von elektronischen Vorschaltgeräten (EVG), mit 0 - 10 V bzw. 1 - 10 V Steuereingang zur Helligkeitssteuerung von Leuchtstofflampen.

Die maximale Anzahl der anzuschließenden EVG ergibt sich aus den Kenndaten der jeweiligen Hersteller. Die Relaisbelastung darf 4 A max. (~10 EVG) nicht überschreiten.

Ein integrierter Einschaltstrombegrenzer verhindert die sonst hohen Einschaltströme der EVG. Sollen größere Leistungen gesteuert werden, ist ein externes Schütz vorzusehen.

ACHTUNG

Stellen Sie sicher, dass bei Arbeiten an dem Memory-taststeuergerät STD-MTS das Gerät von dem 230 V-Netz freigeschaltet ist.

Hinweise zur Montage

D

ACHTUNG

Netzspannung freischalten!

Die Einbauversion des Memorytaststeuergerätes für Verteilungen wird auf eine Normschiene 35 mm aufgerastet.

ACHTUNG

Der Steuerausgang (< 1 V ... 10 V) vom Memorytaststeuergerät STD-MTS ist keine Sicherheitskleinspannung.

Montage in Verbindung mit dem Nebenstelleneingang (Parallelbetrieb)

Das Memorytaststeuergerät STD-MTS kann über die Nebenstelle betrieben werden. Dabei ist folgendes zu beachten:

- Die maximale Leitungslänge ist abhängig von der maximal zulässigen Brummspannung an den Nebenstelleneingängen. Die Brummspannung darf jedoch 100 V nicht überschreiten (das entspricht in der Praxis mindestens 100 m Leitungslänge).
- Die Anzahl der Taster ist auf 100 m Leitungslänge unbegrenzt.
- Bei Verwendung von beleuchtbaren Tastern sind diese nur mit **N** einsetzbar.
- Kontaktparallele Beleuchtung ist nicht zulässig.
- Ungewollte Schaltvorgänge werden vermieden, wenn Sie Steuer- und Lastleitung *nicht* in einem Kabel führen.

ACHTUNG

Die Phase des Versorgungseinganges „L“ muss gleich der Steuerphase für den Nebenstelleneingang „1“ sein (siehe Fig. 2).

Einstellen der Grundhelligkeit (falls erforderlich)

- Bedienelement ca. 30 Sekunden gedrückt halten, um in den Programmiermodus zu gelangen.
 - Das Memorytaststeuergerät STD-MTS hat in den „Programmiermodus“ gewechselt, wenn er automatisch auf einen minimalen Helligkeitswert springt.
- Leuchten auf den gewünschten Helligkeitswert einstellen und Taste loslassen.
 - Ca. 30 Sekunden nach dem Loslassen springt das Memorytaststeuergerät STD-MTS automatisch wieder auf Maximum. Das ist das Zeichen für die ordnungsgemäße Durchführung der Einstellarbeiten.
 - Falls dieser Fall nicht eintritt, die Einstellung der Grundhelligkeit wiederholen.

Beleuchtungsanlagen lassen sich über Nebenstellen schalten bzw. dimmen.

Hinweise

Nach dem Ausschalten bleibt der vorher eingestellte Helligkeitswert erhalten (Memory-Funktion). Bei Spannungsausfall verliert das Memorytaststeuergerät STD-MTS diesen Wert und schaltet bei der nächsten Bedienung mit Maximalhelligkeit ein (keine Memory-Funktion mehr).

Das Memorytaststeuergerät STD-MTS steuert bei erster Bedienung von Hell nach Dunkel, wobei mit jedem Stop die Dimmrichtung umgekehrt wird. Bei maximaler Helligkeit stoppt der Dimmer, bei minimaler ändert sich die Dimmrichtung.

Wird durch Dimmen „Heller“ eingeschaltet, so ist die Dimmrichtung von minimaler nach maximaler Helligkeit.

a. Normalbetrieb

- Einschalten: Bedienelement kurz antippen: Der zuletzt eingestellte Helligkeitswert (Memory-Wert) wird automatisch eingestellt.

Nach jedem Dimmvorgang dreht sich die Dimmrichtung um und es wird dunkler bzw. heller gestellt.

- Heller: Bedienelement gedrückt halten: Vom momentanen Helligkeitswert an wird heller gestellt, bis der maximale Helligkeitswert erreicht ist (Maximumstop).
- Dunkler: Bedienelement gedrückt halten: Vom momentanen Helligkeitswert an wird dunkler gestellt, bis der minimale Helligkeitswert (dunkel) erreicht ist. Hält man das Bedienelement weiter gedrückt, wird wieder heller gestellt (bis Maximumstop).
- Ausschalten: Bedienelement kurz antippen: Der zuletzt eingestellte Helligkeitswert wird gemerkt und die Beleuchtungsanlage ausgeschaltet.

b. Parallelbetrieb (Fig. 2) (Nebenstelle)

- Bedienelement der Nebenstelle betätigen: Alle Memorytaststeuergeräte STD-MTS werden über die Nebenstelle zeitgleich geschaltet bzw. gedimmt. Beleuchtungsanlagen lassen sich auch mit einheitlichem Helligkeitswert betreiben.
- Bedienelement der Nebenstelle ca. 10 Sekunden gedrückt halten: Die Beleuchtungsanlagen werden auf maximalen Helligkeitswert gestellt und lassen sich dann „synchron“ betreiben.

Störungsbeseitigung

D

Diagnose

Dimmer hat ständig maximale Helligkeit:

Ursache/Abhilfe

- Steuerspannung ($< 1 \text{ V} \dots 10 \text{ V}$) nicht angeschlossen
- Netzspannung AUS/EIN schalten
- Mindesthelligkeit zu hoch eingestellt, neu einstellen.

Licht brennt nicht:

- Steuerspannung ($< 1 \dots 10 \text{ V}$) kurzgeschlossen
- Netzspannung AUS/EIN schalten
- Mindesthelligkeit zu niedrig eingestellt, neu einstellen
- Vorgeschaltete Sicherung erneuern
- defekte Leuchtstofflampe austauschen
- EVG austauschen
- defektes Steuergerät wechseln

Données techniques

F

Tension nominale: 230 V C.A. \pm 10%, 50 Hz

Courant nominal: 4 A, $\cos \phi$ 0,9 ou
3 A, $\cos \phi$ 0,5

Puissance de rupture: 700 VA

Puissance absorbée: \leq 1 W

Entrée de poste

supplémentaire: 230 V C.A. \pm 10%, 50 Hz

Tension de commande: $<$ 1 V ... 10 V

Courant de commande: max. 50 mA DC

Zone de température

ambiante: 0 à + 35 °C

Remarques importantes

F

ATTENTION

Les travaux à réaliser sur le réseau 230 V ne doivent être que par du personnel qualifié autorisé.

Le contrôleur à effleurement ABB Memory STD-MTS est mis en oeuvre pour la commande de ballasts électriques avec une entrée de commande de 0 - 10 V ou de 1 - 10 V pour la commande de l'intensité lumineuse de tubes fluorescents. Le nombre maximum des ballasts électriques à raccorder résulte des données caractéristiques des fabricants respectifs. La charge de relais ne doit pas dépasser 4 A maximum (env. 10 ballasts). Un limiteur de courant de démarrage intégré empêche les courants de démarrage ordinairement élevés des ballasts électriques. Au cas où des puissances plus élevées doivent être commandées, une protection externe doit être prévue.

ATTENTION

Assurez-vous que, lors des travaux réalisés sur le contrôleur à effleurement memory STD-MTS, l'appareil n'est plus raccordé au réseau de 230 V.

Remarques concernant le montage

F

ATTENTION

Mise hors circuit de la tension de réseau!

La version de montage de contrôleur à effleurement memory STD-MTS pour des distributions est fixée sur une barre normalisée de 35 mm.

ATTENTION

La sortie de commande (< 1 V ... 10 V) de le contrôleur à effleurement memory STD-MTS n'est pas une tension de sécurité minimum.

Montage en rapport avec le poste supplémentaire

(fontionnem. en parallèle) Le contrôleur à effleurement memory STD-MTS peut être desservie par l'intermédiaire du poste supplémentaire. Pour cela, il faut veiller à ce qui suit:

- La longueur maximum de ligne dépend entre autres de la tension d'ondulation maximum autorisée au niveau des entrées de postes supplémentaires. La tension d'ondulation ne doit toutefois pas dépasser 100 V (cela correspond en pratique à une longueur de ligne d'au moins 100 m).
- Le nombre de boutons-poussoirs est illimité sur une longueur de ligne de 100 m.
- Lors de l'utilisation de boutons-poussoirs pouvant être éclairés, ceux-ci doivent être raccordés au neutre.
- Un éclairage sur contacts parallèles n'est pas autorisé.
- Des opérations de couplage non voulues peuvent être évitées *si vous ne faites pas passer la ligne pilote et la ligne de charge dans un même câble.*

ATTENTION: La phase de l'entrée d'alimentation "L" doit correspondre à la phase de commande pour l'entrée de poste supplémentaire "1" (voir Fig. 2).

Réglage de la luminosité du fond (si besoin est)

- Maintenir le doigt sur l'élément de commande pendant environ 30 secondes, afin de parvenir dans le mode de programmation.
 - Le contrôleur à effleurement memory STD-MTS est passée dans le "mode de programmation" lorsqu'elle se met automatiquement sur une valeur de luminosité minimale.
- Régler la valeur de luminosité désirée des lampes et lâcher la touche.
 - Environ 30 secondes après avoir lâché la touche, le contrôleur à effleurement memory STD-MTS se remet automatiquement sur la valeur maximum. C'est signe que les travaux de réglage ont été réalisés dans les règles de l'art.
 - Si ce n'est pas le cas, recommencer le réglage de la luminosité du fond.

Des installations d'éclairage peuvent être réglées par des postes supplémentaires.

Remarques

- Après la mise hors circuit, la valeur de luminosité réglée auparavant reste mémorisée (fonction mémoire). En cas de panne de secteur, le contrôleur à effleurement memory STD-MTS perd cette valeur et s'enclenche à la prochaine commande avec la luminosité maximum (plus de fonction mémoire).
- Lors de la première commande, le contrôleur à effleurement memory STD-MTS règle l'intensité lumineuse de "clair" à "foncé", le sens de variation étant inversé à chaque arrêt. Dans le cas d'une luminosité maximum, le variateur s'arrête, en cas d'une luminosité minimum, le sens de variation se modifie.
- Le sens de variation passe de luminosité minimum à maximum si on commute sur "plus clair".

a. Commande normale

- Mise en circuit: Appuyer brièvement sur l'élément de commande: La luminosité réglée en dernier (valeur mémorisée) est réglée automatiquement.

Après chaque processus de variation, le sens de variation s'inverse et la luminosité devient plus foncée ou plus claire.

- Plus clair: Maintenir le doigt sur l'élément de commande: A partir de la valeur de luminosité momentanée, la lumière devient plus claire, jusqu'à ce que la valeur de luminosité maximum soit atteinte (stop maximum).
- Plus foncé: Maintenir le doigt sur l'élément de commande: A partir de la valeur de luminosité momentanée, la lumière devient plus foncée, jusqu'à ce que la valeur de luminosité minimum soit atteinte. Si on continue à appuyer sur l'élément de commande, la lumière redevient plus claire (jusqu'au stop maximum).

- Mise hors circuit: Appuyer brièvement sur l'élément de commande: La luminosité réglée en dernier est mémorisée et l'installation d'éclairage est mise hors circuit.
- b. Fonction. en parallèle (Fig. 2) (poste supplémentaire)**
- Actionner l'élément de commande du poste supplémentaire: Toutes les contrôleurs à effleurement memory STD-MTS sont réglées en même temps par l'intermédiaire du poste supplémentaire. Des installations d'éclairage peuvent être actionnées aussi avec une seule valeur de luminosité.
 - Maintenir le doigt pendant 10 secondes environ sur l'élément de commande du poste supplémentaire. Les installations d'éclairage sont réglées sur la valeur de luminosité maximum et peuvent être alors actionnées de façon synchronisée.

Diagnostic

La variateur a en permanence une luminosité maximum:

Cause/Remède

- Tension de commande (< 1 V ... 10 V) pas raccordée
- Commuter la tension de réseau MARCHE/ARRET
- Luminosité minimum réglée trop haut, procéder à un nouveau réglage.

La lumière ne brûle pas:

- Tension de commande (< 1 V ... 10 V) court-circuitée
- Commuter la tension de réseau MARCHE/ARRET
- Luminosité minimum réglée trop bas; procéder à un nouveau réglage
- Remplacer le fusible placé en amont
- Remplacer le tube fluorescent défectueux
- Remplacer les ballasts

Technical data



Nominal voltage:	230 V ~ $\pm 10\%$, 50 Hz
Nominal current:	4 A; $\cos \varphi 0.9$ or 3 A; $\cos \varphi 0.5$
Switching capacity:	700 VA
Power consumption:	≤ 1 W
Extension input:	230 V ~ $\pm 10\%$, 50 Hz
Control voltage:	< 1 V ... 10 V
Control current:	max. 50 mA DC
Ambient temperature range:	0 to 35 °C

Important instructions



ATTENTION

Works at the 230 V mains may be carried out only by authorized, skilled personnel.

The ABB memory touch controller STD-MTS is used to manage electronic ballasts of a 0 - 10 V or 1 - 10 V control input for the brightness control of fluorescent lamps.

The maximum number of connectable ballasts is specified in the rating of the corresponding manufacturer. Relay load must not exceed a maximum of 4 A (~ 10 ballasts).

An integrated surge limiter avoids the otherwise high making currents of the ballasts. If higher capacities are to be controlled, an external contactor has to be provided.

ATTENTION

When working at the memory touch controller STD-MTS, make sure that the device is isolated from the 230 V mains.

Instructions referring to installation



ATTENTION

Isolate mains voltage!

The built-in version of the memory touch controller for distribution lines is latched onto a standard 35 mm busbar.

ATTENTION

The control input (< 1 V ... 10 V) of the memory touch controller STD-MTS is not safety extra-low voltage.

Installation using an extension input (parallel mode)

The memory touch controller STD-MTS can be operated via extensions. In this case, the following aspects have to be considered:

- The maximum line length depends on the maximum permitted ripple voltage at the extension inputs. However, the ripple voltage must not exceed 100 V (in practice, this corresponds to a line length of at least 100 m).
- The number of pushbuttons over a line length of 100 is unlimited.
- If lightable pushbuttons are used they have to be applied only via their N connection.
- A contact-parallel lighting is not permitted.
- Undesired switching operations will be avoided, when the control and the load line are not conducted in the same cable.

ATTENTION

The phase of the "L" supply input must be the same as the control phase for extension input "1" (see Fig. 2).

Adjusting the basic brightness (if required)

- Hold the operating element down for about 30 seconds to get into programming mode.
 - The memory touch controller STD-MTS has switched to „programming mode“ when it jumps automatically to a minimum brightness value.
- Adjust lamps to the desired brightness value and release key.
 - About 30 seconds after releasing, the memory touch controller STD-MTS jumps back onto maximum again. This is the sign that the adjustment works have been properly completed.
 - If this does not occur, please try to adjust the basic brightness again.

Lighting facilities can be switched and dimmed via operating elements.

Notes

- After switching-off, the previously adjusted brightness value remains stored (memory function). In case of power failure, the memory touch controller STD-MTS loses this value. When it is actuated next time, it will switch on at maximum brightness (loss of memory function).
- Upon its first actuation the memory touch controller STD-MTS goes from light to dark and vice versa, whereby the dimming direction is reversed at each stop. At maximum brightness, the dimmer stops at minimum brightness, the dimming direction changes.
- If "Brighter" is set by dimming, the dimming direction is from minimum to maximum brightness.

a. Normal mode

- Switch on: touch the operating element:
 - The last adjusted brightness value (memory value) is set automatically.

After each dimming process, the dimming direction turns and the device is set to brighter or darker, respectively.

- Brighter: hold the operating element down:
 - Starting with the current brightness value, the device will be set to brighter, until the max. brightness value has been reached (maximum stop).
- Darker: hold the operating element down:
 - Starting with the current brightness value, the device will be set to darker, until the min. brightness value (dark) has been reached. If you continue holding down the operating element beyond this point, the device will be set to brighter again (maximum stop).

- Switch off: touch the operating element: The last adjusted brightness value will be stored and the lighting facility will be switched off.

b. Parallel mode (Fig. 2) (Extension)

- Actuate operating element of the extension: All memory touch controllers STD-MTS are switched or dimmed simultaneously via the extension. Lighting facilities can also be operated with a uniform brightness value.
- Hold down the operating element of the extension for about 10 seconds.
 - The lighting facilities are set to the maximum brightness value and can be operated "synchronously" then.

Fault clearance



Diagnosis

Cause/Remedy

Dimmer has permanently maximum brightness:

- control voltage ($< 1 \text{ V} \dots 10 \text{ V}$) not connected
- switch ON/OFF mains voltage
- minimum brightness is set too high, readjust it.

Light does not burn:

- control voltage ($< 1 \dots 10 \text{ V}$) short-circuited
- switch ON/OFF mains voltage
- minimum brightness set too low, readjust it
- replace series-connected fuse
- replace defective fluorescent lamp
- replace ballast
- replace defective control device.

Technische gegevens



Nominale spanning:	230 V ~ $\pm 10\%$, 50 Hz
Nominale stroom:	4 A; $\cos \varphi 0,9$ of 3 A; $\cos \varphi 0,5$
Schakelvermogen:	700 VA
Opgenomen vermogen:	≤ 1 W
Nevenpostingang:	230 V ~ $\pm 10\%$, 50 Hz
Stuurspanning:	< 1 V ... 10 V –
Stuurstroom:	max. 50 mA
Radio- en	
Omgevingstemperatuur:	0 tot +35 °C

LET OP!

Werkzaamheden aan het lichtnet (230 V ~) mogen uitsluitend worden uitgevoerd door erkende elektrotechnische installateurs.

Het ABB memory tipstuurapparaat STD-MTS dient voor het sturen van elektronische voorschakelapparaten (EVSA's) met 0 - 10 V dan wel 1 - 10 V sturingang teneinde de helderheid van fluorescentielampen te regelen.

Het maximale aantal aan te sluiten EVSA's kan worden bepaald aan de hand van de gegevens van de fabrikant van de EVSA. Het relais mag niet zwaarder worden belast dan 4 A (ca. 10 EVSA's).

Een geïntegreerde inschakelstroombegrenzer voorkomt inschakelstroompieken van de EVSA's. Moeten er grotere vermogens gestuurd worden, dan dient een extern relais te worden aangebracht.

LET OP!

Zorg ervoor dat bij werkzaamheden aan het memory tipstuurapparaat STD-MTS het apparaat van het 230 V-net is losgekoppeld.

Aanwijzingen voor de montage



LET OP!

Schakel de netspanning uit!

De DIN-rail uitvoering van het memory tipstuurapparaat is geschikt voor montage op 35 mm normrail.

LET OP!

De stuuruitgang (< 1 V ... 10 V) van het memory tipstuurapparaat STD-MTS is geen veiligheidslaagspanning. Installation using an extension input (parallel mode).

b. Montage in combinatie met de nevenpostingang (parallelbediening)

Het memory tipstuurapparaat STD-MTS kan via de nevenpost worden bediend. Hierbij is het volgende van belang:

- De maximale leidinglengte is afhankelijk van de maximaal toelaatbare rimpelspanning op de nevenpostingangen. De rimpelspanning mag echter niet groter zijn dan 100 V (hetgeen in de praktijk overeenkomt met een leiding van minimaal 100 m).
- Het aantal impulsdrukken kent bij een leiding van 100 m geen beperkingen.
- Bij gebruik van verlichte impulsdrukken kunnen deze uitsluitend met **N** gebruikt worden.
- Contactparallele verlichting is niet toegestaan.
- Ongewenst schakelen wordt voorkomen door de stuur- en lastleiding *niet* samen in één kabel of buis te leggen.

LET OP!

De fase van de voedingsingang "L" moet overeenkomen met de stuurfase voor de nevenpostingang "1" (zie Fig. 2).

Instellen van de basishelderheid (indien nodig)

- Houd het bedienelement ca. 30 seconden ingedrukt om de programmeermodus te activeren.
 - De programmeermodus van het memory tipstuurapparaat STD-MTS is actief zodra het apparaat automatisch naar de minimale helderheid springt.
- Stel de verlichting op de gewenste helderheid in en laat de toets los.
 - Ca. 30 seconden na het loslaten springt het memory tipstuurapparaat STD-MTS automatisch weer naar het maximum. Dit betekent dat de basishelderheid correct werd ingesteld.
 - Is dit niet het geval, stel dan de basishelderheid opnieuw in.

Verlichtingsinstallaties kunnen zowel d.m.v. op het memory tipstuurapparaat STD-MTS alsook d.m.v. nevenposten geschakeld en gedimd worden.

Aanwijzingen

Na het uitschakelen blijft de laatst ingestelde helderheid bewaard (memoryfunctie). Valt de spanning uit, dan verliest het memory tipstuurapparaat STD-MTS deze helderheidswaarde en schakelt bij het volgend gebruik met de maximale helderheid in (geen memoryfunctie meer).

Het memory tipstuurapparaat STD-MTS stuurt bij het eerste bediening van licht naar donker, waarbij bij elke stop de dimrichting wordt omgekeerd. Bij maximale helderheid stopt de dimmer, bij minimale helderheid wordt de dimrichting omgekeerd.

Wordt d.m.v. "dimmen omhoog" ingeschakeld, dan loopt de dimrichting van minimale naar maximale helderheid.

a. Normaal bedrijf

- **Inschakelen:** Bedienelement aantippen:
De laatst ingestelde helderheidswaarde (memorywaarde) wordt autom. ingesteld.

Elke keer dat de dimmer bediend wordt, schakelt de dimrichting om.

- **Lichter:** Bedienelement ingedrukt houden:
Vanaf de actuele helderheidswaarde wordt de helderheid vergroot totdat het maximale niveau bereikt is (maximumstop).
- **Donkerder:** Bedienelement ingedrukt houden:
Vanaf de actuele helderheidswaarde wordt de helderheid verlaagd totdat het minimale niveau (donker) is ingesteld. Houdt men het bedienelement dan nog ingedrukt, dan wordt de helderheid weer vergroot (tot maximumstop).
- **Uitschakelen:** Bedienelement aantippen:
De laatst ingestelde helderheidswaarde

wordt opgeslagen en de aangesloten lichtbronnen worden uitgeschakeld.

b. Parallel bediening (Fig. 2) (nevenpost)

- Bedienelement van de nevenpost bedienen:
Alle memory tipstuurapparaten STD-MTS worden via de nevenpost tegelijkertijd bediend. De inbouw delen worden als volgt gesynchroniseerd.
- Houd het bedienelement van de nevenpost ca. 10 s ingedrukt: de lichtbronnen worden op de max. helderheidswaarde ingesteld en zijn vervolgens synchroon te bedienen.

Diagnose

Dimmer heeft continu maximale helderheid:

Aangesloten lichtbron brandt niet:

Oorzaak/Remedie

- stuurspanning ($< 1 \text{ V} \dots 10 \text{ V}$) niet aangesloten
- schakel netspanning Uit/Aan
- minimale helderheid te hoog ingesteld, stel deze opnieuw in.
- stuurspanning ($< 1 \text{ V} \dots 10 \text{ V}$) kortgesloten
- schakel netspanning Uit/Aan
- minimale helderheid te laag ingesteld, stel deze opnieuw in
- vervang voorgeschakelde veiligheid
- vervang defecte fluorescentielamp
- vervang EVSA
- vervang defect stuurapparaat

Dati tecnici



Tensione nominale:	230 V ~ \pm 10%, 50 Hz
Corrente nominale:	4 A; $\cos \phi$ 0,9 oppure 3 A; $\cos \phi$ 0,5
Potere di rottura:	700 VA
Potenza assorbita:	\leq 1 W
Entrata apparecchio derivato:	230 V ~ \pm 10%, 50 Hz
Tensione di comando:	< 1 V ... 10 V
Corrente di comando:	max. 50 mA CC
Temperatura ambiente:	da 0 fino a + 35 °C

Avvertenze importanti



ATTENZIONE

I lavori sulla rete da 230 V vanno eseguiti solo da personale tecnico autorizzato.

Il dispositivo di controllo a tasti della Memory ABB EG 7460 serve per il comando di ballast elettronici (EVG), con entrata di comando da 0 - 10 V risp. 1 - 10 V, per la regolazione della luminosità di lampade fluorescenti.

Il numero massimo di EVG da collegare si ricava dai dati tecnici del relativo produttore. Il carico del relè non deve superare un massimo di 4 A (~ 10 EVG).

Un limitatore di corrente d'inserzione integrato impedisce correnti d'inserzione normalmente elevate degli EVG. Se si devono comandare potenze più elevate, è necessario provvedere ad una protezione esterna.

ATTENZIONE

In caso di interventi sul dispositivo di controllo a tasti della Memory EG 7460, assicurarsi che il dispositivo sia disinserito dalla rete da 230 V.

Avvertenze per il montaggio



ATTENZIONE

Disinserire la tensione di rete!

La versione da incasso del dispositivo di controllo a tasti della Memory per distribuzioni viene agganciata su una sbarra normale da 35 mm.

ATTENZIONE

L'uscita di comando (< 1 V ... 10 V) del dispositivo di controllo a tasti della Memory EG 7460 non è una tensione ridotta di sicurezza.

Montaggio in collegamento con l'entrata dell'apparecchio derivato (funzionamento in parallelo)

Il dispositivo di controllo a tasti della Memory EG 7460 può essere azionato per mezzo dell'apparecchio derivato. Per far questo osservare quanto segue:

- La lunghezza massima del cavo dipende dalla tensione di ronzio massima ammessa sulle entrate dell'apparecchio derivato. La tensione di ronzio non deve tuttavia superare i 100 V (di regola questo corrisponde ad una lunghezza del cavo di almeno 100 m).
- Per una lunghezza del cavo di 100 m il numero di tasti è illimitato.
- Se si utilizzano tasti luminosi, questi vanno inseriti solo con N.
- L'illuminazione in contatto-parallelo non è ammessa.
- Le comm. involontarie vengono evitate, mettendo la linea di carico e quella di comando non nello stesso cavo.

ATTENZIONE: La fase dell'entrata di alimentazione "L" deve essere uguale alla fase di comando per l'entrata dell'apparecchio derivato "1" (vedi Fig. 2).

Regolazione della luminosità di base (se necessaria)

- Tenere premuto l'elemento di comando per circa 30 secondi, per entrare nel modo di programmazione.
 - Il dispositivo di controllo a tasti della Memory EG 7460 è passato nel "Modo di programmazione", se si porta automaticamente su un valore di luminosità minimo.
- Regolare le luci sul valore di luminosità desiderato e rilasciare il tasto.
 - Circa 30 secondi dopo aver rilasciato il tasto, il dispositivo di controllo EG 7460 torna automaticamente sul massimo. Questo è il segno che la regolazione è stata eseguita in modo appropriato.
 - Se questo non succede, ripetere la regolazione della luminosità di base.

Il comando e la regolazione dell'intensità luminosa degli impianti di illuminazione può avvenire per mezzo di apparecchi derivati.

Avvertenze

Dopo lo spegnimento viene mantenuto il valore di luminosità impostato in precedenza (funzione Memory). In caso di mancanza di tensione il dispositivo di controllo EG 7460 varia questo valore e all'azionamento successivo si accende con la luminosità massima (non c'è più nessuna funzione Memory).

Al primo azionamento il dispositivo di controllo a tasti della Memory EG 7460 comanda dal chiaro verso lo scuro e, ad ogni arresto, la direzione di regolazione del varialuce viene invertito. Con la luminosità massima il dimmer si arresta e con quella minima cambia la direzione.

Se per mezzo del dimmer si inserisce "più chiaro", la direzione del varialuce va da una luminosità minima ad una massima.

a. Funzionamento normale

- **Accensione:** toccare appena l'elemento di comando. Il valore di luminosità regolato per ultimo (valore Memory) viene impostato automaticamente.

Dopo ogni manovra del varialuce la direzione dell'intensità luminosa si inverte e passa a "più scuro" o "più chiaro".

- **Più chiaro:** tenere premuto l'elemento di comando. Dal valore di luminosità del momento si passa ad una luminosità più chiara, fino a raggiungere il valore massimo (arresto al massimo)
- **Più scuro:** tenere premuto l'elemento di comando. Dal valore di luminosità del momento si passa ad un valore più scuro, fino a raggiungere il valore di luminosità minimo (buio). Se si continua a tenere premuto il comando, si passa di nuovo al chiaro (fino all'arresto al massimo).

- Spegnimento: toccare appena l'elemento di comando. Il valore di luminosità impostato per ultimo viene memorizzato e l'impianto di illuminazione viene spento.

b. Funzionamento in parallelo (Fig. 2) (apparecchio derivato)

- Azionare l'elemento di comando dell'apparecchio derivato. Tutti i dispositivi di controllo a tasto della Memory EG 7460 sono comandati e regolati con varialuce nello stesso momento per mezzo dell'apparecchio derivato. Gli impianti di illuminazione si possono azionare anche con un valore di luminosità uniforme.
- Tenere premuto per circa 10 secondi l'elemento di comando dell'apparecchio derivato. Gli impianti di illuminazione sono messi sul valore di luminosità massimo e si possono poi azionare in maniera "sincrona".

Diagnosi

Il dimmer mantiene sempre la luminosità massima:

Causa/rimedio

- La tensione di comando ($< 1 \text{ V} \dots 10 \text{ V}$) non è collegata.
- Spegnerne/accendere la tensione di rete.
- La luminosità minima è impostata troppo alta, eseguire una nuova regolazione.

La luce non si accende:

- La tensione di comando ($< 1 \dots 10 \text{ V}$) è in cortocircuito.
- Spegnerne/accendere la tensione di rete.
- La luminosità minima è impostata su un valore troppo basso, eseguire una nuova regolazione.
- Sostituire il dispositivo di protezione inserito a monte.

Aiuto in caso di guasti



Diagnosi

La luce non si accende:

Causa/rimedio

- Sostituire la lampada fluorescente difettosa.
- Sostituire l'EVG.
- Cambiare il dispositivo di controllo difettoso.

