

en Installation instructions
de Montageanweisung
es Instrucciones de montaje
fr Notice de montage
it Istruzioni di montaggio
sv Installation och skötsel
cn 安装说明书
ru Инструкция по монтажу

DC522

2CDC 124 036 M6801



2CDC 331 204 F0005-698

ABB STOTZ-KONTAKT GmbH

Eppelheimer Str. 82 Postfach 101680
69123 Heidelberg 69006 Heidelberg
Germany Germany
Telephone +49 (0) 6221 701-0
Telefax +49 (0) 6221 701-240
E-mail automation-helpline.desto@de.abb.com
Internet http://www.abb.com/plc



en Warning!

Installation and maintenance have to be performed according to the technical rules, codes and relevant standards, e.g. EN 60204 part 1, by skilled electricians only.

es ¡Advertencia!

La instalación y mantenimiento de estos aparatos debe efectuarla un especialista, de acuerdo a las reglas, instrucciones y normas relevantes, p.ej.: EN60204, Parte 1.

it Avvertenze!

L'installazione e la manutenzione devono essere realizzate in accordo con le normative tecniche vigenti (esempio: EN60204-1) solamente da personale specializzato.

de Warnung!

Die Installation und Wartungsarbeiten dieses Gerätes müssen durch eine Elektrofachkraft durchgeführt werden, nach den anerkannten technischen Regeln, Vorschriften und relevanten Normen z. B. EN 60204 Teil 1.

fr Avertissement!

L'installation et la maintenance de cet appareil doivent être réalisées par des personnes compétentes et connaissant les textes et directives réglementaires, ainsi que les normes de référence telle que la norme EN60204.1.

sv Varning!

Installation och underhåll av denna apparat får endast utföras av behörig person, och enligt gällande föreskrifter och standarder t.ex. EN 60204 del 1.

cn 警告!

该产品的安装和维护只能由专业技术人员根据技术规程、规定和相关的标准, 比如 EN60204的第一部分, 进行操作。

ru Внимание!

Монтаж и обслуживание должны выполняться только квалифицированными электриками, в соответствии с техническими правилами, нормами и соответствующими стандартами, например EN 60204 часть 1.

en Please refer to the manual for safety instructions.

System description AC500

German manual: 2CDC 125 015 M01xx
English manual: 2CDC 125 015 M02xx

es Las indicaciones de seguridad se hallan en el manual.

Descripción del sistema AC500

Manual en alemán: 2CDC 125 015 M01xx
Manual en inglés: 2CDC 125 015 M02xx

it Leggere il manuale per istruzioni sulla sicurezza.

Descrizione del sistema AC500

Manuale tedesco: 2CDC 125 015 M01xx
Manuale inglese: 2CDC 125 015 M02xx

de Die Sicherheitshinweise entnehmen Sie bitte dem Handbuch.

Systembeschreibung AC500

Deutsch: 2CDC 125 015 M01xx
Englisch: 2CDC 125 015 M02xx

fr Lisez le manuel pour trouver les prescriptions de sécurité.

Description du système AC500

Manuel allemand: 2CDC 125 015 M01xx
Manuel anglais: 2CDC 125 015 M02xx

sv Var vänlig beakta säkerhetsinstruktionerna i manualen.

Systembeskrivning AC500

Tysk: 2CDC 125 015 M01xx
Engelsk: 2CDC 125 015 M02xx

cn 相关安全说明请参照使用手册

系统描述 AC500

德文版使用手册: 2CDC 125 015 M01xx
英文版使用手册: 2CDC 125 015 M02xx

ru Инструкции по безопасности приведены в руководстве.

Описание системы AC500

Немецкий язык: 2CDC 125 015 M01xx
Английский язык: 2CDC 125 015 M02xx

en xx = sequential version number
de xx = fortlaufende Versionsnummer
es xx = Número de versión secuencial
fr xx = N° de version séquentiel
it xx = Numero di versione sequenziale
sv xx = Löpande versionsnummer
cn xx = 版本序列号
ru xx = последовательный номер версии

en Assembly de Montage es Montaje fr Montage it Montaggio sv Montage cn 组装 rus Сборка

- en The module is put on the Terminal Unit - Module clicks in
- de Das Modul auf den Klemmenblock stecken - Modul rastet ein
- es Encajar el módulo en el bloque de bornas - el módulo se engancha
- fr Enficher le module sur l'embase de connectique - Le module s'enclenche
- it Inserire il modulo sul supporto base - agganciare il modulo
- sv Tryck fast modulen på anslutningsplattan - modulen snäpper fast
- cn 将模块插入并卡在底板上
- ru Модуль устанавливается на монтажное основание - Модуль защелкивается

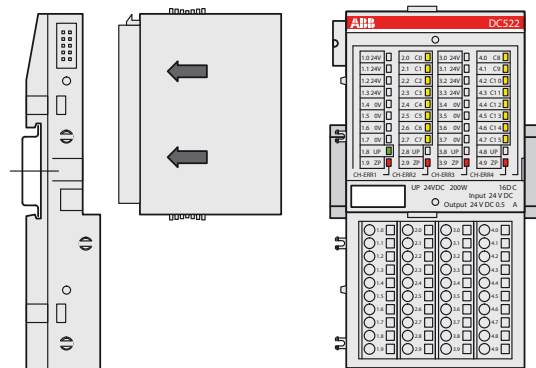

en Disassembly de Demontage es Desmontaje fr Démontage it Smontaggio sv Demontering cn 拆卸 rus Разборка

- en ① press above and below ② remove the module
- de ① oben und unten drücken ② Modul abziehen
- es ① presionar arriba y abajo ② retirar el módulo
- fr ① Appuyer en bas et en haut ② Retirer le module
- it ① premere sopra e sotto ② rimuovere il modulo
- sv ① tryck uppe och nere ② dra ut modulen
- cn ① 按住上下两个卡子 ② 将模块拔出
- ru ① нажмите сверху и снизу ② снимите модуль

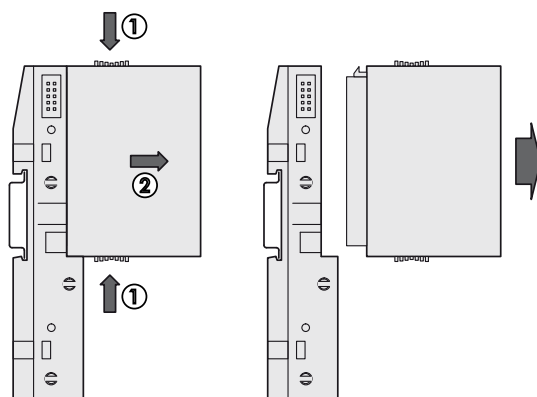

DC522

en mounted on
de montiert auf
es montado en
fr monté sur
it montaggio su
sv monterad på
cn 装配在底板上
ru устанавливается на

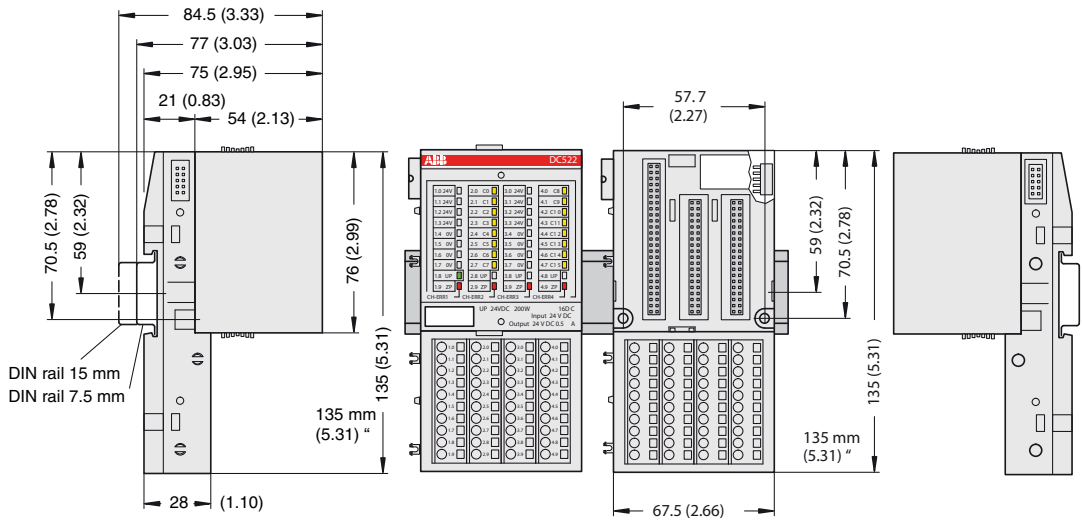

TU515 / TU516

en Connection de Anschluss es Conexión fr Connexion it Connessione sv Anslutning cn 连接 ru Подключение

① en I/O-Bus
de I/O-Bus
es Bus I/O (E/S)
fr Bus I/O (E/S)
it Bus I/O
sv I/O-buss
cn I/O-Bus
ru Шина В/В

② en Allocation terminal No. - signal name
de Zuordnung Klemmen-Nr. - Signalbezeichnung
es Asignación n° de borna - nombre de la señal
fr Affectation du n° des bornes - Dénomination du signal
it allocazione num. morsetto - nome del segnale
sv Plintnummer - signalbeteckning
cn 端子位置代码及信号名称
ru Номер клеммы - имя канала

③ en Sensor supply 24 V DC, 0.5 A
de Sensorversorgung 24 V DC, 0,5 A
es Alimentación de Captador 24 V DC, 0,5 A
fr Alimentaion ou capteur 24 V DC, 0,5 A
it Alimentazione 24V CC, 0,5A
sv Försörjning till givare 24 V DC, 0,5 A
cn 传感器供电 24 V DC, 0,5 A
ru Питание датчиков 24 V DC, 0,5 A

④ en 16 yellow LEDs signal status C0 - C15
de 16 gelbe LEDs Signalzustand C0 - C15
es 16 LEDs amarillos para estado de señal C0 - C15
fr 16 LED jaunes, État du signal C0 - C15
it 16 LEDs gialli per lo stato dei segnali C0 - C15
sv 16 gula LED signaltillstånd C0 - C15
cn 16 个黄色信号状态指示 LED C0 - C15
ru 16 желтых СИД состояния сигналов C0 - C15

⑤ en 1 green LED process voltage UP
de 1 grüne LED Versorgungsspannung UP
es 1 LED verde para tensión de alimentación UP
fr 1 LED verte, Tension d'alimentation UP
it 1 LED verde tensione di alimentazione UP
sv 1 grön LED försörjningsspänning UP
cn 1 个绿色过程供电电压 UP 状态指示 LED
ru 1 зеленый СИД питания каналов В/В UP

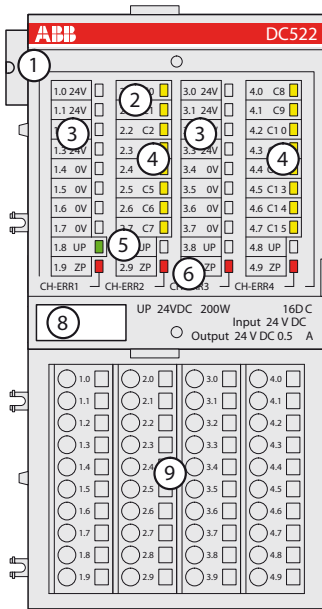

⑥ en 4 red LEDs to display errors
de 4 rote LEDs für Fehleranzeige
es 4 LEDs rojos para visualizar errores
fr 4 LED rouges, Signalisation d'erreurs
it 4 LEDs rossi per segnalazione di errori
sv 4 röda LED för felindikering
cn 4 个红色错误报警指示 LED
ru 4 красных СИД для индикации ошибок

⑧ en Label (TA525)
de Beschriftungsschild (TA525)
es Etiqueta (TA525)
fr Dispositif de repérage (TA525)
it Targhetta (TA525)
sv Textskylt (TA525)
cn 标签 (TA525)
ru Шильдик (TA525)

⑨ en I/O Terminal Unit (TU515 / TU516)
de E/A-Klemmenblock (TU515 / TU516)
es Bloque de bornas E/S (TU515 / TU516)
fr Embase de connectique E/S (TU515 / TU516)
it unità terminale I/U (TU515 / TU516)
sv Anslutningsplintar (TU515 / TU516)
cn I/O模块底板 (TU515 / TU516)
ru Монтажное основание В/В (TU515 / TU516)

en **Attention:** The process voltage must be included in the earthing concept of the control system.
de **Achtung:** Die Prozessspannung muss in das Erdungskonzept der Steuerung einbezogen werden.
es **Cuidado:** La tensión del proceso deberá incluirse en el concepto de puesta a tierra del sistema de control.
fr **Attention:** la tension d'alimentation doit être intégrée dans le concept de mise à la terre du système de commande.
it **Attenzione:** La tensione d'alimentazione deve essere inclusa nel collegamento di messa a terra del sistema.
sv **Obs!** Processspänningen måste integreras i styrningens jordningskoncept.
cn **注意:** 控制系统中的过程供电电压要相应接地。
ru **Внимание:** Питание каналов В/В должно быть включено в систему заземления системы управления.

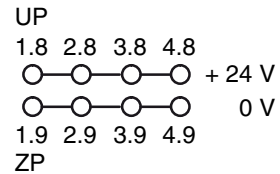

en In-/Outputs de Ein-/Ausgänge es Entradas / salidas fr Entrées / Sorties it Ingressi / Uscite sv In- / utgångar cn 输入/输出 ru Входы / Выходы

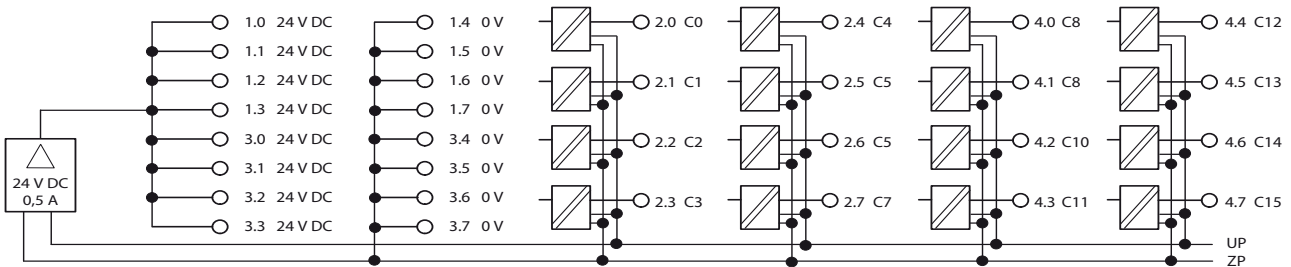

en Example for connection as an input ① or as an output ②
de Beispiel für Anschluss als Eingang ① oder als Ausgang ②
es Ejemplo para conexión como entrada ① o como salida ②
fr Exemple de connexion soit en entrée ① ou en sortie ②
it Esempio per connessione come ingresso ① oppure come uscita ②
sv Exempel för anslutning som ingång ① eller utgång ②
cn 连接示例: ①为输入, ②为输出
ru Пример подключения в качестве входа ① или в качестве выхода ②

