

Montage- und Bedienungsanleitung

ABB i-bus® EIB D Lichtregler, Schaltdimmaktor, 2-fach, REG, Typ: LR/S 2.2.1 Lichtfühler Typ: LF/U 1.1

Bed.-Anl. Nr. GH Q630 7044 P0001



ABB STOTZ-KONTAKT GmbH

Postfach 101 680, D-69006 Heidelberg

Telefon (06221) 701-543, Telefax (06221) 701-724

Druckschrift-Nr. G STO 4048 99 D,E,F,H,I,SP,S



Titel

Wichtige Hinweise

Gefahrenhinweise

- Gerät bei Transport, Lagerung und im Betrieb vor Feuchtigkeit, Schmutz und Beschädigung schützen
- Gerät nicht außerhalb der spezifizierten technischen Daten betreiben
- Nur im geschlossenen Gehäuse (Verteiler) betreiben
- Gerät an den dafür vorgesehenen Anschlußklemmen - wenn vorhanden - erden
- Kühlung der Geräte nicht behindern

- 5 -

Anschlußbild

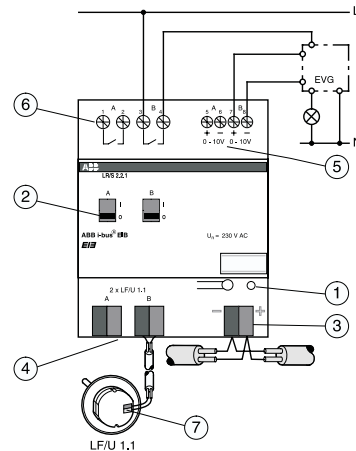

- 2 -

Technische Daten

Das Gerät zum Reiheneinbau im Verteiler ermöglicht in Verbindung mit EVG's (elektronisches Vorschaltgerät), das schalten und Dimmen von Lichtstromkreisen über ABB i-bus® EIB. Es verfügt über zwei unabhängige Kanäle.

In Verbindung mit dem Lichtfühler LF/U 1.1 kann das Gerät als Lichtregler 2fach zur Konstantlichtregelung eingesetzt werden. Die Dimmtelegramme werden in Signale 0...10 V entsprechend 0...100 % Helligkeit umgewandelt. Das Gerät arbeitet passiv, d.h. die 0...10V-Ausgänge verhalten sich wie gesteuerte Widerstände, die angesteuerten EVG liefern den Strom. Das Gerät benötigt keine zusätzliche Stromversorgung. Zwei Relaiskontakte schalten die Stromkreise.

- 6 -

Wichtige Hinweise

Diese Betriebsanleitung enthält die erforderlichen Informationen für den bestimmungsgemäßen Gebrauch des o.g. Gerätes in einer ABB i-bus EIB-Anlage.

Für die Planung und Projektierung der Busgeräte in einer ABB i-bus EIB-Anlage stehen detaillierte Beschreibungen der Anwendungsprogramme sowie Unterlagen zur Planungsunterstützung vom Hersteller zur Verfügung.

Normen und Bestimmungen

Bei der Planung und Errichtung von elektrischen Anlagen sind die einschlägigen Normen, Richtlinien, Vorschriften und Bestimmungen des jeweiligen Landes zu beachten.

- 3 -

Technische Daten

Die Einstellung des Sollwertes für den Lichtregler erfolgt für jeden Kanal separat.

Der Lichtfühler dient der Erfassung der Helligkeit der Räume. Er wird in der Decke in Standard-Installationsdose installiert und mit einer Abdeckung (weiß) mittels Schrauben befestigt.

In Verbindung mit dem Lichtregler LR/S 2.2.1 wird der Lichtfühler zur Konstantlichtregelung eingesetzt. Der Anschluß an den Lichtregler erfolgt mit einer 2-adrigen MSR-Leitung (SELV) und Anschlußklemmen

- 7 -

Wichtige Hinweise

Arbeiten am Installationsbus dürfen nur von geschulten Elektro-Fachkräften ausgeführt werden. Verlegung und Anschluß der Busleitung sowie der Anwendungsgeräte müssen gemäß den gültigen Richtlinien unter Beachtung des EIB-Anwender-Handbuches Gebäude-Systemtechnik der jeweiligen EIBA durchgeführt werden.

Die jeweils gültigen Sicherheitsbestimmungen, z.B.: Unfallverhütungsvorschriften, Gesetz über technische Arbeitsmittel sind auch für die angeschlossenen Betriebsmittel und Anlagen einzuhalten.

- 4 -

Technische Daten

Lichtregler

Arbeitsbereich der Regelung	typ. 200...1200 Lux
Stromversorgung	über ABB i-bus® EIB
Eingänge	2, für Lichtfühler LF/U 1.1
Ausgänge	2, passiv, 0...10 V für EVG
Belastbarkeit Leitungslänge	< 30 mA max. 100 m
Laststromkreis	2, potentialfreie Kontakte
Schaltspannung Schaltvermögen	230 V AC 16 A/AC1;10A/AC3

- 8 -

Technische Daten

Bedien- und Anzeigeelemente

- ① LED rot und Taste zur Eingabe der physikalischen Adresse
- ② Schaltstellungsanzeigen
- ② Manuelle Betätigung EIN/AUS

Schutzart IP 20 nach EN 60529

Betriebstemperaturbereich - 5°C bis + 45°C

Anschluß

- ③ ABB i-bus® EIB Busanschlußklemme rt/sw
- ④ Lichtfühler je 1 Anschlußklemme ws/gb (Anschlußklemmen im Lieferumfang enthalten)

- 9 -

Montage Lichtfühler

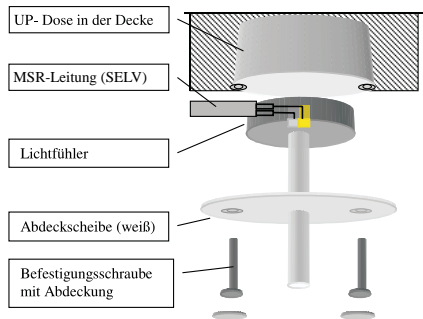

- 13 -

Technische Daten

- ⑤ 0...10V-Signal für EVG je 2 Schraubklemmen
- ⑥ Laststromkreis je 2 Schraubklemmen
- Anschlußquerschnitt: feindrähtig 0,5-2,5mm² eindrähtig 0,5-4mm²

Abmessungen

(HxBxT) 90 x 72 x 64 mm
 Einbautiefe 68 mm
 Breite 4 Module à 18 mm

Gewicht 0,190 kg

- 10 -

Technische Daten

Lichtfühler

Schutzart IP 20 nach EN 60 529

Betriebstemperaturbereich

- ⑦ Anschluß - 5°C bis + 45°C
- Anschlußklemme ws/gb (Anschlußklemmen im Lieferumfang enthalten)

Leitungslänge max. 100 m

Abmessungen

(Ø x H) 54 x 20 mm

Gewicht 0,040 kg

- 11 -

Mounting and Operating Instructions

ABB i-bus® EIB Lighting controller Type LR/S 2.2.1 Light sensor Type LF/U 1.1

GB

Instr.-no. GH Q630 7044 P0001



ABB STOTZ-KONTAKT GmbH

Postfach 101 680, D-69006 Heidelberg
 Telephone (06221) 701-543, Fax (06221) 701-724

- 15 -

Inbetriebnahme/Betrieb

Die Vergabe der physikalischen Adresse, der Gruppenadressen, sowie das Einstellen der Parameter erfolgt mit der ETS2 (EIBA Tool Software).

Montage Lichtregler

Zum Einbau in Verteiler. Schnellbefestigung auf Tragschiene 35 mm, EN 50 022.

Der Anschluß an den Bus erfolgt durch das Aufstecken der Busanschlußklemme (im Lieferumfang enthalten).

- 12 -

Connection diagram

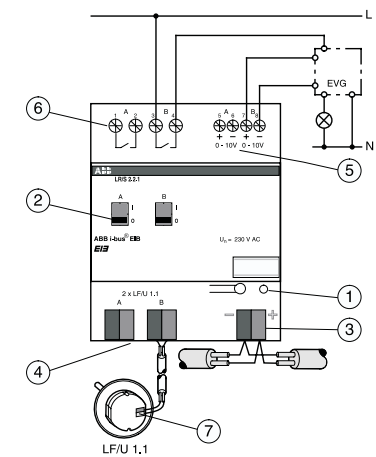

- 16 -

Important notes

These operating instructions contain the necessary information for the correct use of the aforementioned unit in an installation bus system EIB.

Detailed descriptions of the user programs and documentation on planning support by the manufacturer are available for planning and configuring the bus units in an installation bus system EIB.

Standards and regulations

The relevant standards, guidelines, specifications and regulations of the country in question must be observed for planning and setting up electrical systems.

- 17 -

Technical data

The setpoint for the lighting controller is set separately for each channel. The light sensor serves to detect the light level in rooms. It is installed in a standard wiring box in the ceiling and mounted with a cover (white) using screws. In conjunction with the lighting controller LR/S 2.2.1, the light sensor is used for constant lighting control. It is connected to the lighting controller by means of a 2-core measuring and control cable (SELV) and connection terminals.

- 21 -

Important notes

Work on the installation bus may only be carried out by trained electricians. The bus line and the units must be installed and connected in accordance with the relevant guidelines, observing the EIB user manual Building Systems Engineering of the national EIBA.

The relevant safety regulations, e.g. accident prevention regulations, law on technical work equipment, must also be observed for the connected equipment and systems.

- 18 -

Technical data

Lighting controller	
Operating range of the control system	typically 200...1,200 Lux
Power supply	via ABB i-bus® EIB
Inputs	2, for light sensor LF/U 1.1
Outputs	2, passive, 0...10 V for electronic ballast units < 30 mA
Load rating cable length	max. 100 m
Load circuit	2, potential free contacts
Switching voltage	230 V AC
Making/breaking capacity	16 A/AC1;10A/AC3

- 22 -

Important notes

Safety instructions

- Protect the unit against moisture, dirt and damage during transport, storage and operation.
- Do not operate the unit outside the specified technical data.
- Operate only in a closed housing (distribution cabinet).
- Earth the unit at the terminals provided for this purpose.
- Do not obstruct cooling of the units.

- 19 -

Technical data

Operating controls and indicators

- ① LED and button for entering the physical address
- ② Switch position indicators
- ② Manual operation ON/OFF

Enclosure IP 20 to EN 60529

Operating temperature range - 5°C to + 45°C

Connection

- ③ ABB i-bus® EIB Bus connection terminal red/black
- ④ Light sensor 1 connection terminal each (white/yellow (Connection terminals included))

- 23 -

Technical data

The device for distribution board mounting allows lighting circuits to be switched and dimmed via ABB i-bus® EIB in conjunction with electronic ballast units. It features two independent channels. In conjunction with the light sensor LF/U 1.1, the device can be used as a twin lighting controller for constant lighting control. The dimming telegrams are converted to 0...10 V signals corresponding to 0...100 % brightness. The device operates as a passive device, i.e. the 0...10 V outputs behave as controlled resistors and the controlled electronic ballast units supply the current. The device requires no additional power supply. Two relay contacts switch the circuits.

- 20 -

Technical data

⑤ 0...10 V signal for electronic ballast unit 2 screw-type terminals each

⑥ Load circuit 2 screw-type terminals each

Cable cross section: multicore 0.5-2.5mm² single core 0.5-4mm²

Dimensions

(HxWxD) 90 x 72 x 64 mm
Mounting depth/width 68 mm, 4 modules @ 18 mm

Weight 0.190 kg

- 24 -

Technical data

Light sensor

Enclosure	IP 20 to EN 60 529
Operating temperature range	- 5°C to + 45°C
⑦ Connection	Connection terminal white/yellow (Connection terminals included)
Cable length	max. 100 m
Dimensions (Ø x H)	54 x 20 mm
Weight	0.040 kg

- 25 -

Mode d'emploi

ABB i-bus® EIB Régulateur d'éclairage Type LR/S 2.2.1 Capteur de lumière Type LF/U 1.1

F

Mode d'emploi no. GH Q630 7044 P0001

ABB

ABB STOTZ-KONTAKT GmbH
Postfach 101 680, D-69006 Heidelberg
Telephone (06221) 701-543, Fax (06221) 701-724

- 29 -

Commissioning/Operation

ETS2 (EIBA Tool Software) is used to assign the physical address and the group addresses and to set the parameters.

Mounting the lighting controller

For installation in distribution panels or small enclosures. Snap-on mounting on 35 mm mounting rail, EN 50 022.

The connection to the bus is made by plugging on the bus connection terminal (included in scope of delivery).

- 26 -

Schéma de raccordement

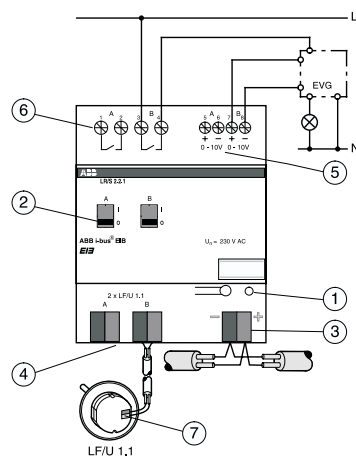

- 30 -

Mounting the light sensor

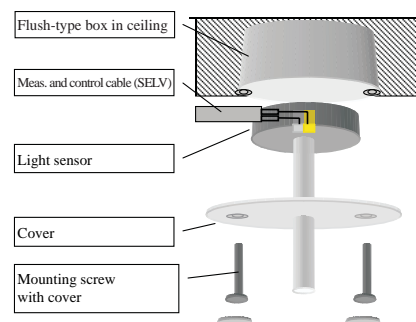

- 27 -

Remarques importantes

Ces instructions d'emploi comportent les informations nécessaires à l'utilisation conforme de l'appareil ci-dessus au sein d'un système EIB.

Des descriptions détaillées des programmes d'application, de même qu'une documentation destinée à l'assistance technique pour la planification sont disponibles pour tout ce qui concerne la planification et la mise en oeuvre d'un appareil dans un système EIB. Ces documents sont disponibles auprès du constructeur.

Normes et règlements

Les normes, directives, règlements et stipulations en vigueur dans le pays concerné doivent être respectés lors de la planification

- 31 -

- 28 -

Remarques importantes

et de la mise en place d'installations électriques.

Les travaux au niveau du bus de l'installation ne doivent être réalisés que par des électriciens formés à ce type d'équipements. Le bus et les appareils de l'application doivent être posés et connectés en conformité avec les directives en vigueur et le manuel utilisateur domotique EIBA.

Les règlements de sécurité en vigueur, comme les directives de prévention des accidents ou la législation en matière d'équipement technique doivent être observés pour les équipements et installations reliés.

- 32 -

Remarques importantes

Remarques relatives aux risques

- Protéger l'appareil lors du transport, du stockage et du fonctionnement vis-à-vis de l'humidité, de la poussière et des dommages.
- Ne jamais faire fonctionner l'appareil en dehors des caractéristiques techniques spécifiées.
- Ne faire fonctionner l'appareil que dans des enveloppes fermées (répartiteur).
- Mettre l'appareil à la terre par l'intermédiaire des bornes de connexion prévues.
- Ne pas entraver le refroidissement de l'appareil.

- 33 -

Caractéristiques techniques

Éléments de commande et d'affichage

- ① LED et touche Pour la saisie de l'adresse physique
- ② Indication de la position de commutation
- ② Actionnement manuel MARCHE/ARRET

Indice de protection IP 20 selon EN 60529

Température de fonctionnement -5°C à + 45°C

Raccordement

- ③ ABB i-bus® EIB Borne de raccordement rouge/noire
- ④ Capteur de lumière 1 borne de raccordement jaune/blanche par capteur (bornes de raccordement comprises dans la livraison)

- 37 -

Caractéristiques techniques

L'appareil destiné au montage en coffret répartiteur permet, en combinaison avec des ballasts électroniques, la commutation et la variation de lumière de circuits d'éclairage via le bus ABB I-bus® EIB. Il dispose de deux canaux indépendants.

En combinaison avec le capteur de lumière LF/U 1.1, l'appareil peut être mis en place comme régulateur d'éclairage double pour la régulation constante de lumière. Les télégrammes de variation sont convertis en signaux 0...10 V correspondant à 0...100% de luminosité. L'appareil travaille en passif, c'est à dire que les sorties 0...10 V se comportent comme des résistances commandées, les ballasts électroniques fournissent le courant. L'appareil ne *nécessite*

- 34 -

Caractéristiques techniques

- ⑤ Signal 0...10 V pour ballast électronique 2 bornes à vis par ballast
- ⑥ Circuit de courant de charge 2 bornes à vis par circuit

Section de raccordement : multibrin 0,5 - 2,5 mm²
monobrin 0,5 – 4 mm²

Dimensions (h x l x p) 90 x 72 x 64 mm

Longueur/largeur de montage 68 mm
4 modules de 18 mm

Poids 0,190 kg

- 38 -

Caractéristiques techniques

pas d'alimentation électrique supplémentaire. Deux contacts de relais commutent les circuits de courant. Le réglage de la valeur nominale pour le régulateur d'éclairage est assuré séparément pour chaque canal. Le capteur d'éclairage sert à la détection de la luminosité dans les pièces. Il est installé au plafond dans une prise d'installation standard et fixé avec un cache (blanc) au moyen de vis. En combinaison avec le régulateur d'éclairage LR/S 2.2.1, le capteur de lumière est utilisé pour la régulation constante de lumière. Le raccordement au régulateur d'éclairage est assuré avec un câble à 2 conducteurs MSR (SELV) et de bornes de raccordement.

- 35 -

Caractéristiques techniques

Capteur de lumière

Indice de protection IP 20 selon EN 60529

Température de fonctionnement -5°C à + 45°C

⑦ Raccordement Borne de raccordement blanche/jaune

Longueur de câble 100 m max.

Dimensions (ø x h) 54 x 20 mm

Poids 0,040 kg

- 39 -

Caractéristiques techniques

Régulateur d'éclairage

Plage de régulation 200...1200 lux typ.

Alimentation Via le bus
ABB I-bus®EIB

Entrées 2, pour le capteur de lumière LF/U 1.1

Sorties 2, passives, 0...10 V pour ballast électronique

Charge < 30 mA

Longueur de câble 100 m max.

Circuit de courant de charge 2, contacts sans potentiel

Tension d'enclenchement 230 V AC

Puissance de coupure 16 A/AC1 ; 10 A/AC3

- 36 -

Mise en service/utilisation

L'attribution de l'adresse physique, des adresses de groupe ainsi que le paramétrage se font par l'intermédiaire du logiciel ETS2 (EIBA Tool Software).

Montage du régulateur d'éclairage

Appareil destiné au montage en coffret répartiteur. Fixation rapide sur rail porteur 35 mm, EN 50 022.

Le raccordement au bus est assuré par connexion de la borne de raccordement au bus (comprise dans la livraison)

- 40 -

Montage du capteur de lumière

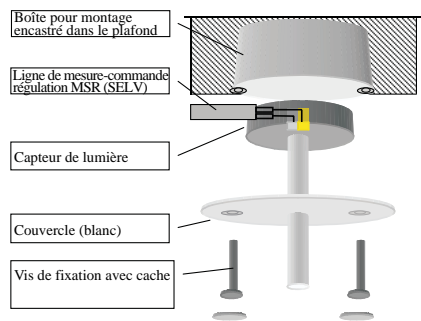

- 41 -

Belangrijke aanwijzingen

Deze gebruiksaanwijzing bevat de vereiste informatie voor het reglementair gebruik van het hierboven genoemde apparaat in een installatiebus-installatie EIB.

Voor de planning en het ontwerp van de busapparaten in een installatiebus-installatie EIB staan gedetailleerde beschrijvingen van de toepassingsprogramma's alsmede documentaties t.b.v. de plannings-onders-teuning van de fabrikant ter beschikking.

Normen en bepalingen

Bij de planning en bouw van elektrische installaties dienen de ter zake geldende normen, richtlijnen, voorschriften en bepalingen van het betreffende land in acht te worden genomen.

- 45 -

Belangrijke aanwijzingen

Werkzaamheden aan de installatiebus mogen uitsluitend geschoolde elektriciëns worden uitgevoerd. Het aanleggen en aansluiten van de buslijn alsmede van de toepassingsapparatuur dient conform de geldende richtlijnen onder inachtneming van het EIB-gebruikershandboek gebouw-systeemtechniek van de EIBA-nationale te worden uitgevoerd.

De ter zake geldende veiligheidsbepalingen, bijvoorbeeld: ongevalpreventievoorschriften, wet over technische hulpmiddelen dienen ook voor de aangesloten produktiemiddelen en installaties te worden nageleefd.

- 46 -

Bedieningsinstructies

ABB i-bus® EIB Lichtregelaar Type LR/S 2.2.1 Lichtsensoren LF/U 1.1

NL

Bed.-Instr. no. GH Q630 7040 P0001

ABB

ABB STOTZ-KONTAKT GmbH

Postfach 101 680, D-69006 Heidelberg

Telephone (06221) 701-543, Fax (06221) 701-724

- 43 -

Belangrijke aanwijzingen

Gevareninstructies

- Bescherm het apparaat bij transport, opslag en in bedrijf tegen vocht, vuil en beschadiging
- Gebruik het apparaat niet buiten de gespecificeerde technische gegevens
- Gebruik het apparaat alleen in een gesloten huis (verdeler)
- Aard het apparaat aan de hiervoor bedoelde aansluitklemmen
- Belemmer de koeling van de apparaten niet

- 47 -

Aansluitschema

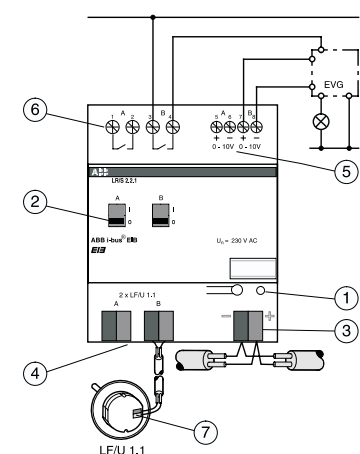

- 44 -

Technische specificaties

Dit apparaat voor montage in de verdeler maakt het mogelijk om samen met EVA (elektronische voorschakelapparatuur) lichtstroomcircuits te schakelen en te dimmen via de ABB i-bus® EIB. Het apparaat heeft twee onafhankelijke kanalen. In combinatie met de lichtsensor LF/U 1.1 kan het apparaat worden ingezet als tweevoudige lichtregelaar voor constante lichtregeling. De dimmersignalen worden omgezet in signalen 0...10V, wat overeenkomt met 0...100% lichtsterkte. Het apparaat werkt passief, d.w.z. de 0...10V uitgangen gedragen zich als gestuurde weerstanden. De aangestuurde EVA levert de stroom. Het apparaat heeft geen extra voeding nodig.

- 48 -

Technische specificaties

Twee relaiscontacten schakelen de stroomkringen. De instelwaarden voor de lichtregelaar worden voor elk kanaal apart ingesteld.

De lichtsensor registreert de helderheid in een ruimte. De sensor wordt in het plafond genstalleerd in het standaard stopcontact. De (witte) afdekking wordt met schroeven bevestigd.

In combinatie met de lichtregelaar LR/S 2.2.1 wordt de lichtsensor gebruikt voor de constante lichtregeling. De aansluiting op de lichtregelaar gebeurt met behulp van een 2-aderige MSR-leiding (SELV) en aansluitklemmen.

- 49 -

Technische specificaties

Lichtsensor

Beschermklasse IP 20 volgens EN 60529

Bedrijfstemperatuurbereik

-5°C tot + 45°C

⑦ Aansluiting Aansluitklem wit/geel (aansluitklemmen bijgeleverd)

Lengte leiding max. 100 m

Afmetingen

(Ø x H) 54 x 20 mm

Gewicht 0,040 kg

- 53 -

Technische specificaties

Lichtregelaar

Werkingsbereik van de regeling typ. 200...1200 Lux

Stroomvoorziening via ABB i-bus® EIB

Ingangen 2 voor lichtsensor LF/U 1.1

Uitgangen 2, passief, 0...10V voor EVA

Belastbaarheid < 30 mA

Lengte leiding max. 100 m

Belastingstroomkring 2 potentiaalvrije contacten

Schakelspanning 230 V AC

Schakelvermogen 16 A/AC1; 10 A/AC3

- 50 -

Ingebruikneming/werking

Het toewijzen van het fysieke adres, de groepadressen en de invoer van de parameters gebeurt met ETS2 (EIBA Tool Software).

Montage lichtregelaar

Voor inbouw in verdelers en kleine behuizingen. Snelle bevestiging op draagrails 35 mm, EN 50 022.

De aansluiting op de bus gebeurt door het opsteken van de busaansluitklem (bijgeleverd).

- 54 -

Technische specificaties

Bedienings- en displayelementen

① LED en toets voor het invoeren van het fysieke adres

② Aanduidingen schakelpositie

② Manuele bediening AAN/UIT

Beschermklasse IP 20 volgens EN 60529

Bedrijfstemperatuurbereik

-5°C tot + 45°C

Aansluiting

③ ABB i-bus® EIB busaansluitklem rood/zwart
④ Lichtsensor telkens 1 aansluitklem wit/geel (aansluitklemmen bijgeleverd)

- 51 -

Montage lichtsensor

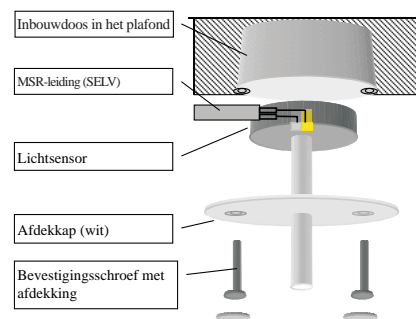

- 55 -

Technische specificaties

⑤ 0...10V signaal voor EVA telkens 2 schroefklemmen

⑥ Belastingstroomkring telkens 2 schroefklemmen
Aansluitdiameter: fijne draad 0,5 - 2,5 mm²
een draad 0,5 - 4 mm²

Afmetingen

(H x B x D) 90 x 72 x 64 mm
Inbouwdiepte 68 mm
breedte 4 modules van 18 mm

Gewicht 0,190 kg

- 52 -

- 56 -

Istruzioni per l'uso

ABB i-bus® EIB Regolatore di luminosità Type LR/S 2.2.1 Sensore luminoso Type LF/U 1.1

Istr. no. GH Q630 7044 P0001



ABB STOTZ-KONTAKT GmbH
Postfach 101 680, D-69006 Heidelberg
Telephone (06221) 701-543, Fax (06221) 701-724

- 57 -

Indicazioni importanti

Le norme di sicurezza, come per esempio norme antinfortunistiche o leggi sugli strumenti tecnici di lavoro, devono essere rispettate anche per quanto concerne i mezzi di produzione e gli impianti collegati.

Indicazioni di pericolo

- Proteggere l'apparecchio da umidità, sporcizia, guasti durante trasporto, immagazzinaggio e funzionamento.
- Non utilizzare l'apparecchio in modo non conforme ai dati tecnici specifici.
- Utilizzare solamente nell'involucro chiuso (ripartitore).
- Per la messa a terra collegare l'apparecchio agli appositi morsetti.
- Non ostacolare il raffreddamento dell'apparecchio.

- 61 -

Schema delle connessioni

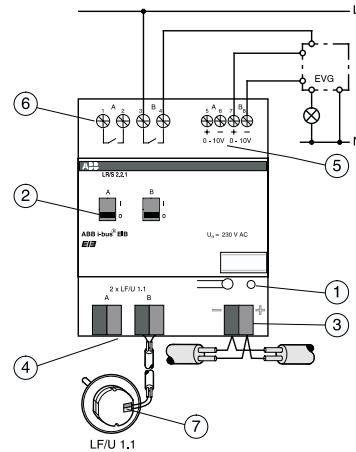

- 58 -

Dati tecnici

Il dispositivo per montaggio in serie su distributore consente, in unione con dispositivi EVG (alimentazione e stabilizzazione), l'accensione e la regolazione di circuiti d'illuminazione elettrica tramite ABB i-bus® EIB. Il dispositivo è dotato di due canali indipendenti. In congiunzione con il sensore luminoso LF/U 1.1 il dispositivo può essere utilizzato come doppio regolatore di luminosità per la regolazione di luminosità costante. I telegrammi di dimming vengono convertiti in segnali 0...10V, corrispondenti a 0...100% di luminosità. Il dispositivo opera passivamente: le uscite 0...10V si comportano come resistenze comandate e i dispositivi EVG comandati forniscono la corrente. Il dispositivo non richiede aliment-

- 62 -

Indicazioni importanti

Questo libretto d'istruzione contiene le informazioni necessarie per la corretta utilizzazione dell'apparecchio sopraccitato in un sistema EIB.

Per la programmazione e progettazione dell'apparecchio in un'installazione d'impianto bus EIB sono disponibili descrizioni dettagliate del costruttore in riferimento ai programmi d'impiego e documentazioni d'assistenza alla progettazione delle apparecchiature stesse.

Norme e disposizioni

La programmazione e l'installazione di impianti elettrici deve avvenire attenendosi alle norme, direttive, prescrizioni e disposizioni in vigore nella rispettiva nazione.

- 59 -

Dati tecnici

azione addizionale. Due contatti a relè chiudono il circuito. La regolazione del valore nominale per i regolatori di luminosità avviene separatamente per ciascun canale. Il sensore luminoso provvede alla rilevazione della luminosità negli ambienti. Tale sensore viene installato nel soffitto in alloggiamenti d'installazione standard e fissato per mezzo di viti con una copertura bianca. Il sensore luminoso viene utilizzato in combinazione con il regolatore di luminosità LR/S 2.2.1 per la regolazione di luminosità costante. La connessione al regolatore di luminosità avviene mediante una linea MSR bipolare (SELV) e morsetti di collegamento.

- 63 -

Indicazioni importanti

Le attività tecniche necessarie e relative al bus d'installazione devono essere eseguite esclusivamente da personale con rispettiva specializzazione. L'installazione ed il collegamento della linea bus e degli strumenti impiegati devono essere eseguiti in conformità alle direttive vigenti secondo il manuale dell'utente EIB della tecnica dei sistemi per fabbricati dello EIBA-nazionale.

Ogni norma di sicurezza vigente, come per esempio norme antinfortunistiche o leggi su mezzi o strumenti di lavoro devono essere rispettate anche per quanto concerne i mezzi di produzione e gli impianti collegati.

- 60 -

Dati tecnici

Regolatore di luminosità

Intervallo di regolazione	norm. 200...1200 Lux
Alimentazione	tramite ABB i-bus® EIB
Ingressi	2, per sensore luminoso LF/U 1.1
Uscite	2, passive, 0...10V per EVG
Carico ammissibile	< 30 mA
Lunghezza linea	max. 100 m
Circuito di carico	2, contatti a potenziale zero
Tensione di commutazione	230 V CA
Potere di apertura	16 A/AC1; 10 A/AC3

- 64 -

Dati tecnici

Elementi di comando e visualizzazione

① LED e pulsante per immissione degli indirizzi fisici

② Indicatori posizione

② Azionamento manuale commutazione ON/OFF

Tipo di protezione IP 20 conf. EN 60529

Intervallo temperatura di esercizio da -5°C a +45°C

Connessione

③ ABB I-bus® EIB Morsetto connessione rosso/nero

④ Sensore luminoso 1 morsetti a vite ciascuno (morsetti di connessione contenuti nella confezione)

- 65 -

Montaggio sensore luminoso

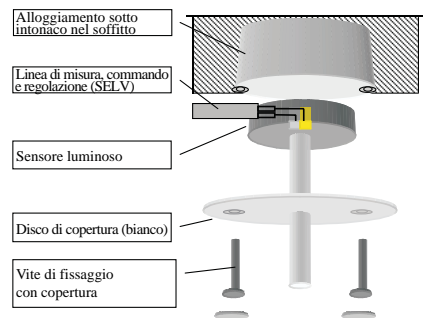

- 69 -

Dati tecnici

⑤ Segnale 0...10V per EVG 2 morsetti a vite ciascuno

④ Circuito di carico 2 morsetti a vite ciascuno
Sezione di connessione: trecciola 0,5 - 2,5 mm²
cavetto 0,5 - 4 mm²

Dimensioni (A x L x P) 90 x 72 x 64 mm

Profondità/larghezza di montaggio 68 mm
4 moduli da 18 mm

Peso 0,190 kg

- 66 -

Dati tecnici

Sensore luminoso

Tipo di protezione IP 20 conf. EN 60529

Intervallo temperatura di esercizio da -5°C a +45°C
⑦ Connessione Morsetto connessione bianco/giallo (morsetti di connessione contenuti nella confezione)

Lunghezza linea max. 100 m

Dimensioni (Ø x H) 54 x 20 mm

Peso 0,040 kg

- 67 -

Instrucción de servicio

ABB i-bus® EIB
Regulador de luz
Tipo LR/S 2.2.1
Sensor lumínico Tipo LF/U 1.1

Instr. no. GH Q630 7044 P0001

ABB

- 71 -

Messa in esercizio/esercizio

L'impostazione degli indirizzi fisici e degli indirizzi di gruppo e l'immissione dei parametri avvengono mediante ETS2 (EIBA Tool Software).

Montage Lichtregler

Per il montaggio in distributore. Fissaggio rapido su rotaia portante 35 mm EN 50 022.

La connessione bus avviene tramite innesto del morsetto di connessione bus (contenuto nella confezione).

- 68 -

Diagrama de conexiones

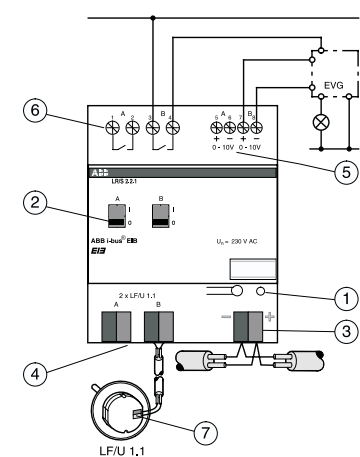

- 72 -

Advertencias importantes

Estas instrucciones de servicio contienen toda la información necesaria para el uso del aparato en una instalación de Bus EIB en consonancia a la finalidad para la que ha sido diseñado.

Pueden suministrarse informaciones detalladas de los programas de aplicación así como la documentación para asistir el planteamiento y proyecto de equipos Bus en una instalación de Bus EIB.

Normas y disposiciones

En la planificación e implantación de instalaciones eléctricas deben observarse las normas, directivas, ordenanzas y disposiciones en vigor en el país en cuestión.

- 73 -

Datos técnicos

Dos contactos de relé conectan los circuitos de corriente. El ajuste del valor nominal para el regulador de luz se realiza por separado para cada canal. El sensor lumínico se ocupa de registrar la claridad en la habitación. Se instala en el techo en una caja de instalación estándar y se fija mediante tornillos con una cubierta (blanca). En combinación con el regulador de luz LR/S 2.2.1 se emplea el sensor lumínico para la regulación de la luz constante. La conexión en el regulador de luz se realiza con una línea MSR de dos conductores (SELV) y bornes de conexión.

- 77 -

Advertencias importantes

Los trabajos en instalaciones Bus deben ser realizados exclusivamente por electricistas debidamente formados. El tendido y conexión de líneas Bus así como los equipos de aplicación deben ejecutarse según las directivas en vigor y considerando el manual de usuario EIB, técnica de sistema en edificios de las normas EIBA nacionales para instalaciones eléctricas.

También deben observarse las correspondientes disposiciones de seguridad, p.ej., normas para la prevención de accidentes, legislación sobre equipos técnicos de producción para los bienes de equipo e instalaciones conectados.

- 74 -

Datos técnicos

Regulador de luz

Gama de trabajo de la regulación tipo 200...1200 Lux

Suministro de corriente a través de ABB i-bus® EIB

Entradas 2, para sensor lumínico LF/U 1.1

Salidas 2, pasivas, 0...10V para EVG

Carga admisible < 30mA

Longitud cable máx. 100 m

Circuito de corriente de carga 2, contactos sin potencial

Tensión de activación 230 V AC

Potencia de ruptura 16 A/AC1; 10 A/AC3

- 78 -

Advertencias importantes

Notas sobre los riesgos

- Proteger el aparato contra la humedad, suciedad y deterioros durante el transporte, almacenamiento y servicio.
- No servirse del aparato fuera de la gama especificada en los datos técnicos.
- El aparato debe usarse exclusivamente en caja cerrada (distribuidor).
- Conectar el aparato a tierra mediante el bornaje previsto a esta finalidad.
- No impedir la refrigeración del aparato.

- 75 -

Datos técnicos

Elementos de mando e indicación

① LED y pulsador para la introducción de la dirección física

② Indicación de posición de conexión

② Accionamiento manual
CONECTADO/DESCONECTADO

Tipo de protección IP 20 según EN 60529

Gama de temperaturas de servicio -5°C hasta + 45°C

Conexión

- ③ ABB i-bus® EIB Borne de conexión bus rojo/negro
- ④ Sensor lumínico 1 borne conexión respectivamente blanco/amarillo (bornes de conexión contenidos en el suministro)

- 79 -

Datos técnicos

El aparato para su montaje en serie en el distribuidor permite la conexión de atenuadores de luz y de circuitos de corriente de alumbrado en combinación con un EVG (balasto electrónico) a través de un ABB i-bus® EIB. Dispone de dos canales independientes. En combinación con el sensor lumínico LF/U 1.1 el aparato se puede emplear doblemente como regulador de luz para la regulación de la luz constante. Los telegramas de atenuación se transforman en señales 0...10 V en función de una claridad 0...100%. El aparato trabaja pasivamente, es decir, las salidas 0...10V se comportan como resistencias dirigidas, los EVG dirigidos suministran la corriente. El aparato no necesita un suministro de corriente adicional.

- 76 -

Datos técnicos

⑤ Señal 0...10 V para EVG 2 bornes roscados respectivamente

⑥ Circuito de corriente de carga 2 bornes roscados respectivamente

Sección de la conexión: de hilo fino 0,5–2,5 mm² monofilar 0,5–4 mm²

Dimensiones

(alto x ancho x prof.) 90 x 72 x 64 mm

Profundidad 68 mm

anchura de montaje 4 módulos de 18 mm

Peso 0,190 kg

- 80 -

Datos técnicos

Sensor lumínico

Tipo de protección IP 20 según EN 50 529

Gama temperaturas de servicio -5°C hasta + 45°C

⑦ Conexión Borne de conexión blanca/amarilla (bornes de conexión contenidos en el suministro)

Longitud cable máx. 100 m

Dimensiones
ø x altura 54 x 20 mm

Peso 0,040 kg

- 81 -

Bruksanvisning

ABB i-bus® EIB Ljusreglerare Typ LR/S 2.2.1 Ljussensor Typ LF/U 1.1

Bruksanv. no. GH Q630 7044 P0001

ABB

- 85 -

Puesta en servicio/servicio

La asignación de la dirección física, de la dirección de grupos así como el ajuste de los parámetros se realiza con el ETS2 (EIBA Tool Software).

Montaje del regulador de luz

Para el montaje en el distribuidor. Fijación rápida sobre rieles portantes de 35 mm, EN 50 022.

La conexión en el bus se realiza con el enchufe del borne de conexión bus (contenido en el suministro).

- 82 -

Bild av transmissionsanpassare

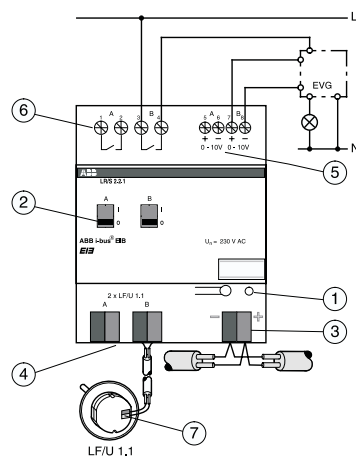

- 86 -

Montaje del sensor lumínico

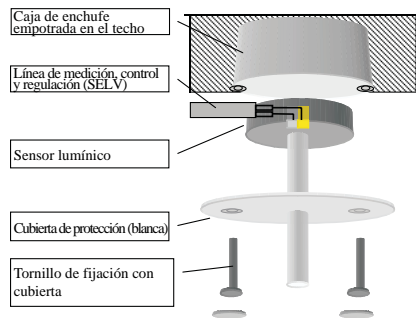

- 83 -

Viktiga upplysningar

Denne bruksanvisning innehåller den erforderliga informationen för att adekvat kunna använda den ovan nämnda apparaten i ett EIB-system.

För planering och projektering av bussapparater i en installationsanläggning av modell EIB finns detaljerade beskrivningar och användarprogram liksom underlag för planeringsunderstöd från tillverkaren.

Normer och bestämmelser

Vid planeringen och installeringen av elektriska anläggningar måste de tillämpliga normerna, riktlinjerna, föreskrifterna och bestämmelserna för varje aktuellt land beaktas.

- 87 -

- 84 -

Viktiga upplysningar

Arbete vid installationsbussen får endast utföras av elektroniskt utbildad fackpersonal. Dragnings och anslutning av bussledningarna och användningsapparaterna måste genomföras enligt de gällande riktlinjerna i användarhandboken för EIB och EIBA nationals byggnads-systemteknik.

De respektive gällande säkerhetsbestämmelserna, t.ex. olycksförebyggande föreskrifter. Lagen för tekniska arbetsredskap måste också läsas noga för de anslutna resursmedel och anläggningar.

- 88 -

Viktiga upplysningar

Varning

- Skydda apparaten från fukt, smuts och åverkan vid transport lagring och drift.
- Apparaten måste drivas i enligt tekniska data
- Får endast drivas i slutna kapsel (fördelare)
- Jorda apparaten med de för ändamålet avsedda anslutningsklämmorna
- Förhindra inte kylningen av apparaten

- 89 -

Tekniska data

Betjänings- och indikatorelement:

- ① LED och knapp för inskrivning av fysisk adress
- ② Kopplingslägesindikatorer
- ② Manuell betjäning TILL/FRÅN

Kapslingsklass: IP 20 enligt EN 60 529

Arbetstemperaturområde:

-5°C till + 45°C

Anslutning

- ③ ABB i-bus® EIB bussanslutningsklämma röd/svart vardera 1 anslutningsklämma vit/gul (anslutningsklämmor ingår i leveransen)
- ④ Ljussensor

- 93 -

Tekniska data

Enheten för seriemontering möjliggör i kombination med EVG's (elektronisk förkopplingsenhet), till/frånslag och avbländning av ljusströmkretsar via ABB i-bus® EIB. Den har två oberoende kanaler.

I kombination med ljussensor LF/U.1.1 kan enheten användas som ljusreglerare 2-faldigt för konstantljusreglering. Avbländningstelegrammen omvandlas till signaler 0...10V motsvarande 0-100% ljusintensitet.

Enheten arbetar passivt, dvs 0...10V-utgångarna beter sig som styrda motstånd, styrda EVG levererar strömmen. Enheten behöver

- 90 -

Tekniska data

- ⑤ 0...10V-signal för EVG vardera 2 skruvklämmor
- ⑥ Lastströmkrets vardera 2 skruvklämmor

Anslutningsarea: fintrådig 0,5 - 2,5 mm²
entrådig 0,5 - 4,0 mm²

Mått

(H x B x T) 90 x 72 x 64 mm
Inbyggnadsdjup 68 mm
bredd 4 moduler à 18 mm

Vikt 0,190 kg

- 94 -

Tekniska data

inte ytterligare strömförsörjning. Två relä-kontakter bryter strömkretsarna. Inställningen av börvärdet för ljusregleraren sker separat för varje kanal. Ljussensorn är till för att registrera ljusintensiteten i rum. Den installeras i taket i installationsdosor av standardutförande och fästs med en kåpa (vit) med hjälp av skruvar.

I kombination med ljusreglerare LR/S 2.2.1 används ljussensorn för konstantljusreglering. Anslutning av ljusregleraren sker med en 2-ledare MSR-ledning (SELV) och anslutningsklämma.

- 91 -

Tekniska data

Ljussensor

Kapslingsklass IP 20 enligt EN 60 529

Arbetstemperaturområde:

-5°C till + 45°C

⑦ Anslutning anslutningsklämma vit/gul (anslutningsklämmor ingår i leveransen)

Ledningslängd max 100 m

Mått (ø x H) 54 x 20 mm

Vikt 0,040 kg

- 95 -

Tekniska data

Ljusreglerare

Arbetsområde för regleringen typ 200 ... 1200 lux

Strömförsörjning via ABB i-bus® EIB

Ingångar 2, för ljussensor LF/U 1.1

Utgångar 2, passiv, 0... 10 V för EVG

Belastningskapacitet <30mA

Ledningslängd max. 100 m

Lastströmkrets 2, potentialfria kontakter

Till/frånslagsspänning 230 Vac

Till/frånslagsförmåga 16 A/AC1; 10 A/AC3

- 92 -

Idrifttagande / drift

Angivning av fysisk adress, gruppadresser samt parameterinställning med ETS2 (EIBA Tool Software).

Montage ljusreglerare

För montering i fördelare. Snabbfäste på bärskena 35 mm, EN 50 022.

Anslutning på bussen sker genom uppkoppling av bussanslutningsklämman (ingår i leveransen).

- 96 -

Montage ljusreglerare

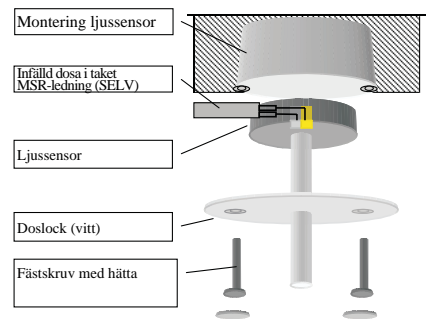

- 97 -

- 98 -

- 99 -

- 100 -

- 101 -

- 102 -

- 103 -

- 104 -