

KIT 601778513 L3438

SACE Ts3-S3 ... S7

BLOCCO A CHIAVE IN APERTO PER COMANDO A MANIGLIA ROTANTE SULL'INTERRUTTORE (*)
KEY LOCK IN OPEN POSITION FOR ROTARY HANDLE OPERATING MECHANISM ON CIRCUIT-BREAKER (*)
SCHLÜSSELVERRIEGELUNG FÜR DREHHEBELANTRIEB AUF DEM LEISTUNGSSCHALTER (*)
VERROUILLAGE PAR CLEF EN OUVERT POUR COMMANDE PAR POIGNEE ROTATIVE SUR LE DISJONCTEUR (*)
BLOQUEO A LLAVE EN ABIERTO PARA MANDO GIRATORIO SOBRE INTERRUPTOR (*)

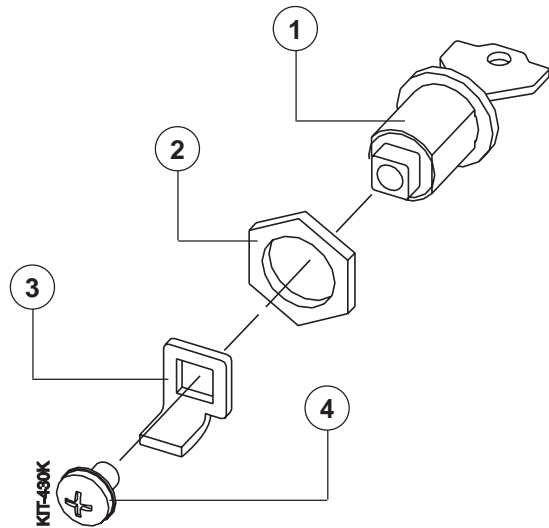

POS. ITEM POS. POS. POS.	CONTENUTO	CONTENTS	INHALT	CONTENU	CONTENIDO	QUANTITA' QUANTITY ANZAHL QUANTITE CANTIDAD
1	Serratura con chiave	Key lock	Schlüsselverriegelung	Serrure à clef	Cerradur	1
2	Dado	Nut	Mutter	Ecrou	Tuerca	1
3	Leva	Lever	Hebel	Levier	Palanca	1
4	Vite	Screw	Schraube	Vis	Tornillo	1

(*) PER INTERRUPTORI FISSI, RIMOVIBILI E ESTRAIBILI
 (*) FOR FIXED, PLUG-IN AND WITHDRAWABLE CIRCUIT-BREAKERS
 (*) FÜR FESTE, STECKBARE UND AUSFAHRBARE LEISTUNGSSCHALTER
 (*) POUR DISJONCTEURS FIXES, DEBROCHABLES ET DEBROCHABLES SUR CHARIOT
 (*) PARA INTERRUPTORES FIJOS, ENCHUFABLES Y EXTRAIBLES

ISTRUZIONI

INSTRUCTIONS

ANWEISUNGEN

INSTRUCTIONS

INSTRUCCIONES

A

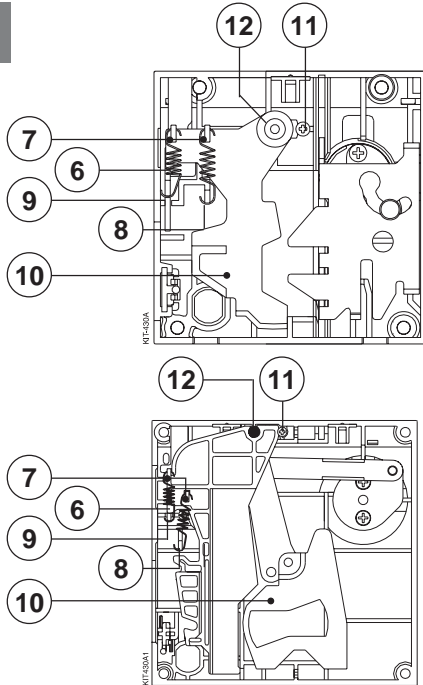

Ts3-S3-S4-S5
 Fisso - rimovibile
 Fixed - plug-in
 Fester - Steckbarer
 Fixe - débrochable
 Fijo - enchufable

S6-S7
 Fisso
 Fixed
 Fester
 Fixe
 Fijo

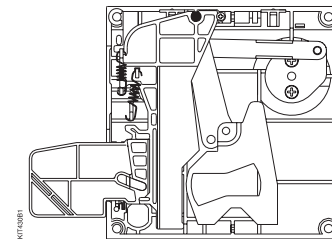
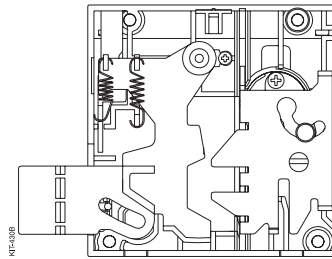

Ts3-S3-S4-S5
 Estraibile
 Withdrawable
 Ausfahrbarer
 Débrochable sur chariot
 Extraible

S6-S7
 Estraibile
 Withdrawable
 Ausfahrbarer
 Débrochable sur chariot
 Extraible

B

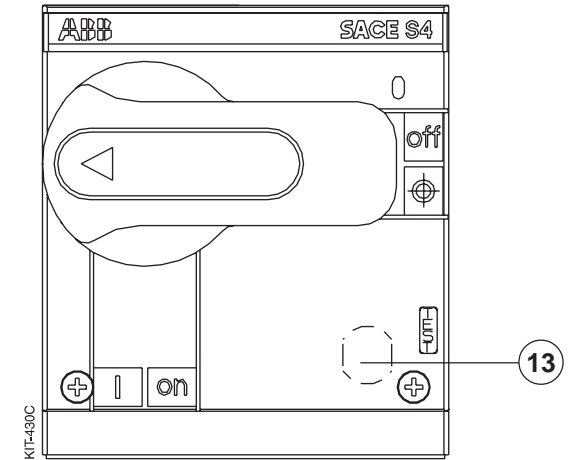

A

Sganciare le molle (6) dai peduncoli (7) della leva (10) e dagli agganci (8) e (9). Svitare la vite (11) e sfilare la leva (10) dal perno (12).

A

Release the springs (6) from the hooks (7) of the lever (10) and from the couplings (8) and (9). Unloose the screw (11) and extract the lever (10) from the pivot (12).

A

Die Federn (6) von den Trägern (7) des Hebels (10) und von den Kupplungen (8) und (9) loshaken. Die Schraube (11) ausdrehen und den Hebel (10) vom Zapfen (12) abziehen.

A

Dételer les ressorts (6) des pitons (7) du levier (10) et des crochets (8) et (9). Dévisser la vis (11) et déboîter le levier (10) du pivot (12).

A

Soltar los muelles (6) de los pedúnculos (7) de la palanca (10) y de los enganches (8) y (9). Desatornillar los tornillos (11) y extraer la palanca (10) del perno (12).

B

Rimuovere il diaframma (13) dalla scatola del comando a maniglia rotante.

B

Remove the partition (13) from the case of the rotary handle operating mechanism.

B

Die Schottung (13) des Gehäuses mit Drehebelantrieb entfernen.

B

Enlever le cloison (13) du boîtier de la commande par poignée rotative.

B

Quitar el diafragma (13) de la caja de mando giratorio.

ISTRUZIONI

INSTRUCTIONS

ANWEISUNGEN

INSTRUCTIONS

INSTRUCCIONES

C

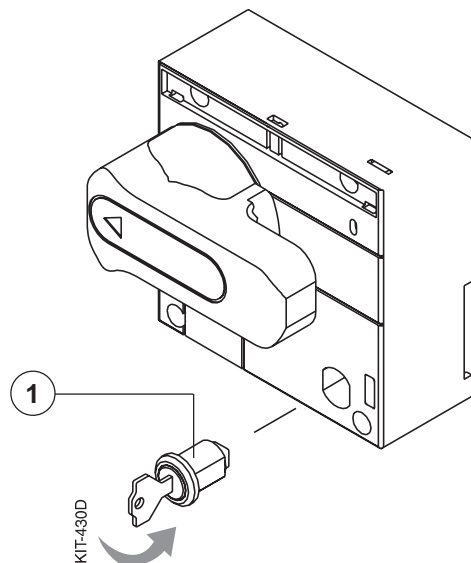

D

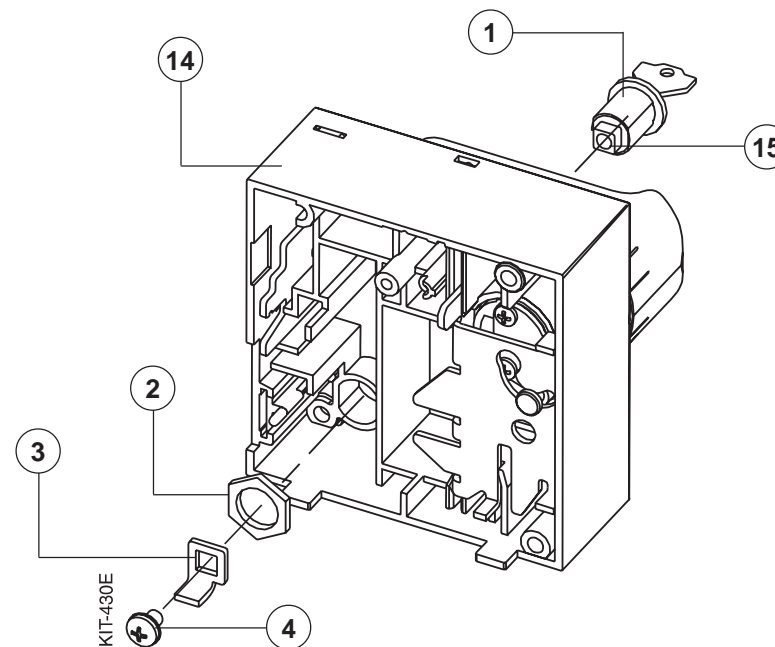

C

Inserire la chiave nella serratura (1) e ruotarla in senso antiorario di 90°.

C

Put the key in the lock (1) and turn it counter-clockwise of 90°.

C

Den Schlüssel in das Schloss (1) stecken und in Gegenuehrzeigerrichtung um 90° drehen.

C

Introduire la clef dans la serrure (1) et la tourner de 90° dans le sens contraire aux aiguilles d'une montre.

C

Introducir la llave en la cerradura (1) y hacerla girar en sentido antihorario de 90°.

D

Posizionare la serratura (1) nella sede della scatola comando (14) e bloccarla mediante il dado (2).

D

Put the lock (1) in its seat in the operating case (14) and fix it with the nut (2).

D

Das Schloss (1) in den Sitz des Steuergehäuses (14) einfügen und durch die Mutter (2) sperren.

D

Positionner la serrure (1) dans le logement du boîtier de la commande (14) et la bloquer à l'aide de l'écrou (2).

D

Colocar la cerradura (1) en el alojamiento de la caja de la parte frontal para bloqueos (14) y bloquearla con la tuerca (2).

Posizionare la leva (3) sul perno (15). Bloccare la leva (3) con la vite (4).

Put the lever (3) on the pivot (15). Fix the lever (3) with the screw (4).

Den Hebel (3) auf den Zapfen (15) positionieren. Den Hebel (3) durch die Schraube (4) sperren.

Positionner le levier (3) sur le pivot (15). Bloquer le levier (3) à l'aide de la vis (4).

Colocar la palanca (3) en el perno (15). Bloquear la palanca (3) con los tornillos (4).

Inserire la leva (10) (vedi fase A) sul perno (12) e avvitare la vite (11).

Put the lever (10) (see phase A) on the pivot (12) and tighten the screw (11).

Den Hebel (10) (siehe Phase A) auf den Zapfen (12) schieben und die Schraube (11) anziehen.

Introduire le levier (10) (voir phase A) sur le pivot (12) et visser la vis (11).

Introducir la palanca (10) (ver fase A) en el perno (12) y atornillar los tornillos (11).

N.B. La vite (11) ha solo il compito di evitare la fuoriuscita della leva (12) pertanto deve consentire il libero scorrimento della stessa.

N.B. The screw (11) shall only prevent the lever (12) from coming out, therefore it shall allow it to move freely.

N.B. Die Schraube (11) hat lediglich die Aufgabe, ein Herausfallen des Hebels (12) zu verhindern, sie muss aber das freie Gleiten des letzteren ermöglichen.

N.B. La vis (11) doit seulement empêcher la sortie du levier (12), donc elle doit permettre son libre glissement.

N.B. El tornillo (11) tiene sólo que evitar la salida de la palanca (12), por tanto, debe permitir el deslizamiento libre de la misma.

ISTRUZIONI

E

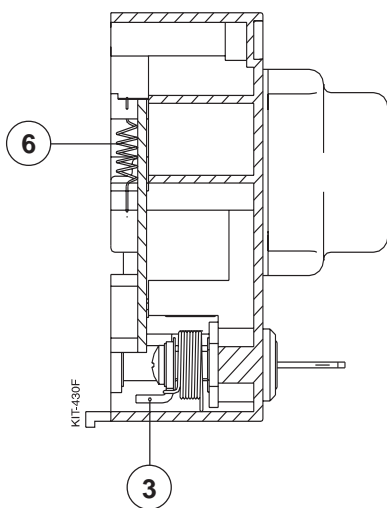

INSTRUCTIONS

F

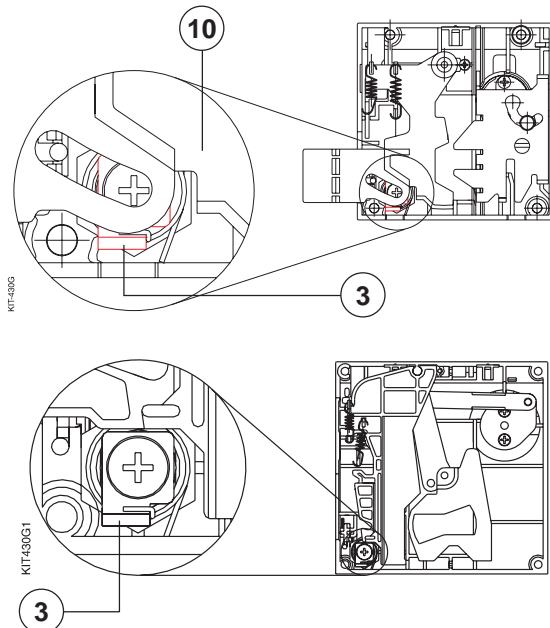

ANWEISUNGEN

INSTRUCTIONS

INSTRUCCIONES

Ts3-S3-S4-S5

Ts3-S3-S4-S5

S6-S7

S6-S7

E

Rimontare le molle (6).

E

Remount the springs (6).

E

Die Federn (6) wieder montieren.

E

Remettre les ressorts (6).

E

Volver a montar los muelles (6).

F

Verifica della funzionalità del blocco a chiave

Posizionare la leva (10) del comando a maniglia rotante in aperto. Girare in senso orario la chiave di 90° e verificare che la leva (3) entri nell'apposita sede bloccando la leva (10).

F

Check of key lock operation

Set the rotary handle operating lever (10) in open position. Turn the key clockwise of 90° and check that the lever (3) fits into its seat thus blocking the lever (10).

F

Kontrolle der Betriebstüchtigkeit der Schlüsselverriegelung

Den Hebel (10) des Drehhebelantriebs in die Ausschalt-Stellung bringen. Den Schlüssel in Uhrzeigerichtung um 90° drehen und darauf achten, dass der Hebel (3) in seinen Sitz eintritt und somit den Hebel (10) sperrt.

F

Contrôle du fonctionnement du verrouillage par clef

Positionner le levier (10) de la commande par poignée rotative en position d'ouvert. Tourner la clef de 90° dans le sens des aiguilles d'une montre et veiller à ce que le levier (3) entre dans son siège tout en bloquant le levier (10).

F

Comprobación de la funcionalidad del bloqueo a llave

Colocar la palanca (10) del mando giratorio en abierto. Girar en sentido horario la llave de 90° y comprobar que la palanca (3) entre en el alojamiento adecuado bloqueando la palanca (10).

ABB

ABB SACE S.p.A
L.V. Breakers Division
Via Baioni, 35 - 24123 Bergamo - Italy
Tel.: +39 035.395.111 - Telefax: +39 035.395.306-433
<http://www.abb.com>

Due to possible developments of standards as well as of materials, the characteristics and dimensions specified in the present catalogue may only be considered binding after confirmation by ABB SACE.