

COMANDO A MANIGLIA ROTANTE NORMALE O DI EMERGENZA (CON PROTEZIONE IP54) SU PORTA DELLA CELLA (*) ()**
NORMAL AND EMERGENCY (WITH IP54 PROTECTION) DOOR-MOUNTED CRANK HANDLE OPERATING MECHANISM (*) ()**
NORMALER UND NOT-DREHHEBELANTRIEB (MIT SCHUTZART IP54) AUF DER SCHALTFELDTÜR (*) ()**
COMMANDE PAR POIGNEE ROTATIVE NORMALE ET D'URGENCE (AVEC PROTECTION IP54) SUR PORTE DU COMPARTIMENT (*) ()**
MANDO GIRATORIO NORMAL Y DE EMERGENCIA (CON PROTECCIÓN IP54) EN LA PUERTA DE LA CELDA (*) ()**

KIT 601778405 L6059

SACE S3-S4-S5

A Kit comando a maniglia rotante normale o di emergenza
 Kit for normal or emergency rotary handle operating mechanism
 Bausatz normalem oder Not-Drehhebelantrieb
 Kit commande par poignée rotative normale ou d'urgence
 Kit mando giratorio normal o de emergencia

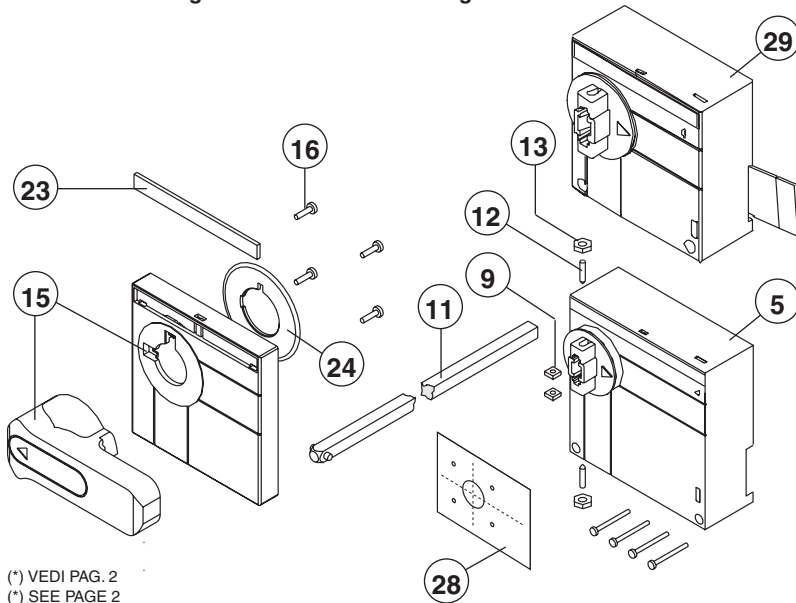

POS. ITEM POS. POS.	CONTENUTO	CONTENTS	INHALT	CONTENU	CONTENIDO	QUANTITA' QUANTITY ANZAHL QUANTITE CANTIDAD
5	Gruppo comando	Operating mechanism set	Antriebssatz	Groupe arbre	Grupo mando	1
8	Vite	Screw	Schraube	Vis	Tornillo	4
9	Dado quadro	Square nut	Vierkantmutter	Ecrou carré	Tuerca cuadrada	2
11	Asta	Rod	Flachstab	Tige	Varilla	1
12	Vite senza testa	Headless screw	kopflose Schraube	Vis sans tête	Tornillo sin cabeza	2
13	Controdado	Lock nut	Gegenmutter	Contre-écrou	Contratuerca	2
15	Mostrina con maniglia normale o di emergenza	Flange with normal or emergency crank handle	Abdeckrahmen mit normalem oder Not-Drehhebel	Garniture avec poignée normale ou d'urgence	Marco con mando normal o de emergencia	1
16	Vite	Screw	Schraube	Vis	Tornillo	4
23	Targa logo	Logo plate	Schild mit Logo	Plaque logo	Placa logotipo	1
24	Guarnizione	Seal	Dichtung	Joint d'étanchéité	Junta	1
28	Targhetta dima autoadesiva	Adhesive template	Selbstklebendes Schablone Schild	Plaquette gabarit auto-adhésive	Placa plantilla autoadhesiva	1
29	Gruppo comando per estraibile	Operating mechanism group for withdrawable version	Antriebseinheit für ausfahbaren Leistungsschalter	Groupe commande pour débrochable surextraible chariot	Grupo mando para	

(*) VEDI PAG. 2
 (*) SEE PAGE 2
 (*) SIEHE SEITE 2
 (*) VOIR P. 2
 (*) VÉASE PÁG. 2

ISTRUZIONI

- (*) A DISTANZA REGOLABILE CON BLOCCO A LUCCHETTI IN APERTO (MASSIMO 3 LUCCHETTI A CURA DEL CLIENTE)
- (**) MONTATO SU INTERRUPTORE IN ESECUZIONE ESTRAIBILE:
- NON È POSSIBILE EFFETTUARE LA MANOVRA DI SEZIONAMENTO A PORTA CHIUSA
 - AD INTERRUPTORE SEZIONATO NON È POSSIBILE CHIUDERE LA PORTA DELLA CELLA

INSTRUCTIONS

- (*) WITH ADJUSTABLE DEPTH WITH PAD LOCK DE VICE IN OPEN POSITION (3 PADLOCKS MAX. TO BE PROVIDED BY THE CLIENT)
- (**) MOUNTED ON THE WITHDRAWABLE VERSION CIRCUIT-BREAKER:
- THE ISOLATION OPERATION IS NOT POSSIBLE WITH THE DOOR CLOSED
 - WITH THE CIRCUIT-BREAKER ISOLATED, IT IS NOT POSSIBLE TO CLOSE THE COMPARTMENT DOOR

ANWEISUNGEN

- (*) BEI EINSTELLBARER DISTANZ MIT SCHLOSSVERRIEGELUNG IN AUSGE SCHALTE TER POSITION (MAXIMAL 3 VORHÄNGESCHLÖS SER DES KUNDEN)
- (**) MONTIERT AUF LEISTUNGSSCHALTER IN AUSFAHRBARER AUSFÜHRUNG:
- DAS TRENNEN BEI GESCHLOSSENER TÜR IST NICHT MÖGLICH
 - BEI GETRENNTM LEISTUNGS SCHALTER KANN DIE SCHALTFELDTÜR NICHT GESCHLOSSEN WERDEN

INSTRUCTIONS

- (*) A DISTANCE REGLABLE PAR VERROUILLAGE PAR CADENAS EN OUVERT (MAXIMUM 3 CADENAS PAR LE CLIENT)
- (**) MONTÉ SUR DISJONCTEUR EN VERSION DÉBROCHABLE SUR CHARIOT:
- IL EST IMPOSSIBLE D'EFFECTUER LA MANOEUVRE DE SECTIONNEMENT AVEC LA PORTE FERMÉE
 - AVEC LE DISJONCTEUR SECTIONNÉ, IL N'EST PAS POSSIBLE DE FERMER LA PORTE DU COMPARTIMENT

INSTRUCCIONES

- (*) ADISTANCIA REGULABLE CONBLOQUEO POR CANDADOS ABIERTO (MAXIMO 3 CANDADOS A CARGO DEL CLIENTE)
- (**) MONTADO EN EL INTERRUPTOR DE EJECUCIÓN EXTRAÍBLE:
- NO ES POSIBLE EFECTUAR LA MANIOBRA DE SECCIONAMIENTO CON LA PUERTA CERRADA
 - CON EL INTERRUPTOR SECCIONADO NO ES POSIBLE CERRAR LA PUERTA DE LA CELDA

B

Kit protezione IP54
IP54 protection degree kit
Bausatz Schutzart IP54
Kit protection degree IP54
Kit protección IP54

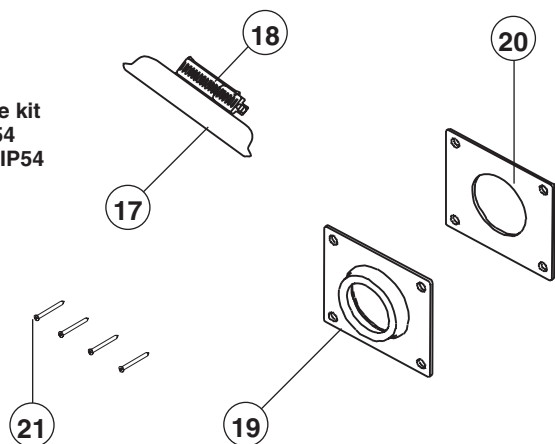

POS. ITEM POS. POS.	CONTENUTO	CONTENTS	INHALT	CONTENU	CONTENIDO	QUANTITA' QUANTITY ANZAHL QUANTITE CANTIDAD
17	Guarnizione	Gasket	Dichtung	Joint d'étanchéité	Guarnición	1
18	Fascetta di blocco	Clamp	Befestigungs-lasche	Collier de bloc	Abrazadera de bloqueo	1
19	Calotta	Escutcheon plate	Bedienungs-blende	Calotte	Protección	1
20	Guarnizione	Gasket	Dichtung	Joint d'étanchéité	Guarnición	1
21	Vite	Screw	Schraube	Vis	Tornillo	4

C

Kit asta di rinvio L = 500 mm
Kit transmission shaft L = 500 mm
Bausatz Übertragungsstab L = 500 mm
Kit tige de renvoi L = 500 mm
Kit varilla de transmisión L = 500 mm

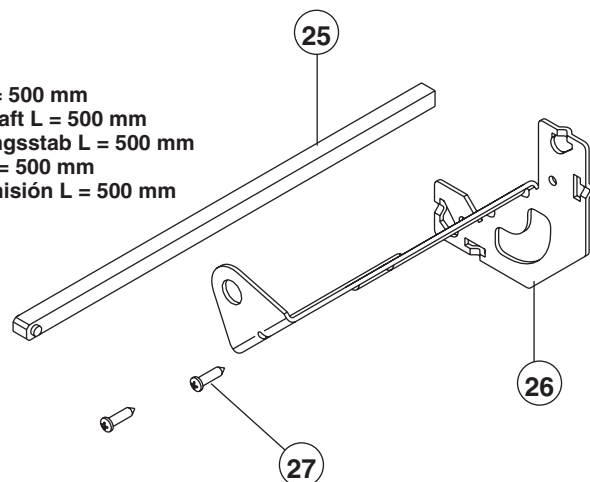

POS. ITEM POS. POS.	CONTENUTO	CONTENTS	INHALT	CONTENU	CONTENIDO	QUANTITA' QUANTITY ANZAHL QUANTITE CANTIDAD
25	Asta	Rod	Flachstab	Tige	Varilla	1
26	Supporto	Support	Halterung	Support	Soporte	1
27	Vite	Screw	Schraube	Vis	Tornillo	2

Operazioni preliminari

Preliminary operations

Vorbereitungsvorgänge

Opérations préliminaires

Operaciones preliminares

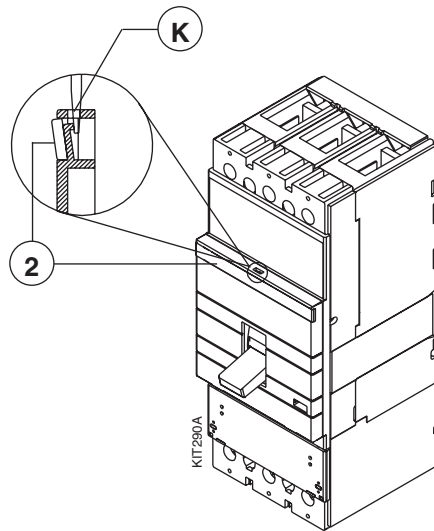
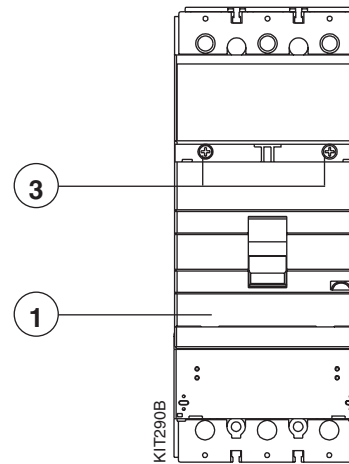
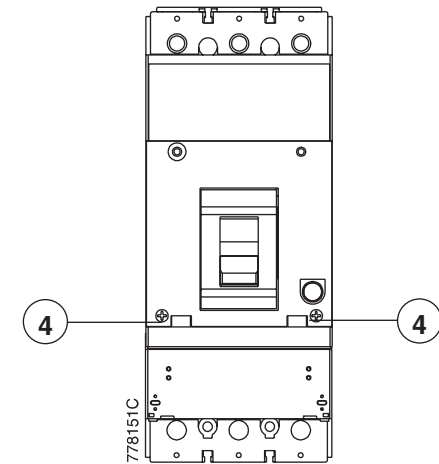
A**B****C****A**

Aprire l'interruttore (leva di manovra in posizione "O"). Rimuoverlo dalla parte fissa se in esecuzione rimovibile. Inserire nella cava "K" la lama di un cacciavite. Premere leggermente verso l'esterno e rimuovere la targa logo (2).

A

Open the circuit-breaker (operating lever in "O" position). If it is in plug-in version, remove it from the fixed part. Put a screwdriver in the "K" drilling. Press lightly outwards and remove the name-plate (2).

A

Den Leistungsschalter ausschalten. (Bedienungs-Kipphebel in Position "O".) Vom festen Teil entfernen, falls es sich um eine steckbare Ausführung handelt. Das Blatt eines Schraubenziehers in den Hohlraum "K" einführen. Leicht nach aussen drücken und das Logoschild (2) entfernen.

A

Ouvrir le disjoncteur (levier de manoeuvre en position "O"). L'enlever de la partie fixe si en version débrochable. Introduire la lame d'un tournevis dans le perçage "K". Presser légèrement vers l'extérieur et enlever la plaque signalétique (2).

A

Abrir el interruptor (palanca de maniobra en posición "O"). Quitarlo de la parte fija si está en ejecución enchufable. Introducir en el taladrado "K" la cuchilla de un destornillador. Ejercer una ligera presión hacia fuera y quitar la etiqueta (2).

B

Svitare le viti (3) e rimuovere il frontale (1).

B

Unloose the screws (3) and remove the frontpiece (1).

B

Die Schrauben (3) ausdrehen und das Stirnbrett (1) entfernen.

B

Dévisser les vis (3) et enlever le frontail (1).

B

Desatornillar los tornillos (3) y quitar la parte frontal (1).

C

Svitare le viti (4).

C

Unloose the screws (4).

C

Die Schrauben (4) ausdrehen.

C

Dévisser les vis (4).

C

Desatornillar los tornillos (4).

D

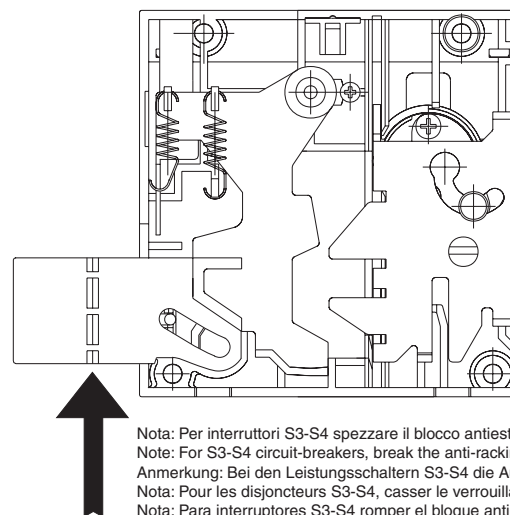
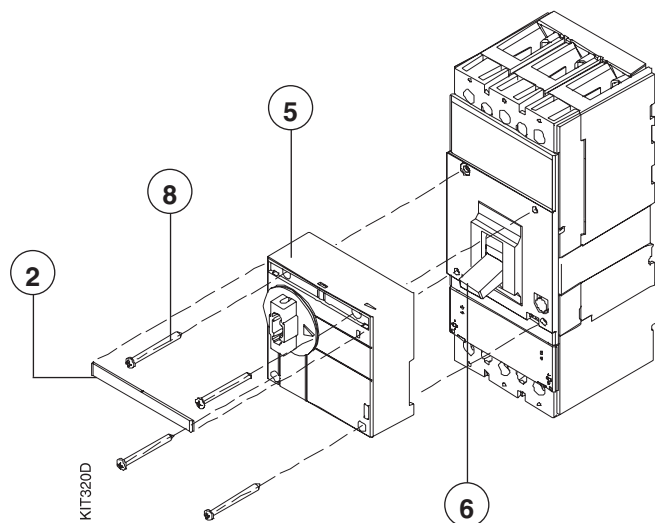

Nota: Per interruttori S3-S4 spezzare il blocco antiestrazione in corrispondenza della freccia
 Note: For S3-S4 circuit-breakers, break the anti-racking-out lock in correspondance with the arrow
 Anmerkung: Bei den Leistungsschaltern S3-S4 die Ausfahrtschutzverriegelung auf Höhe des Pfeils durchbrechen
 Nota: Pour les disjoncteurs S3-S4, casser le verrouillage anti-débrochage au niveau de la flèche
 Nota: Para interruptores S3-S4 romper el bloque antiextracción por la parte marcada por la flecha

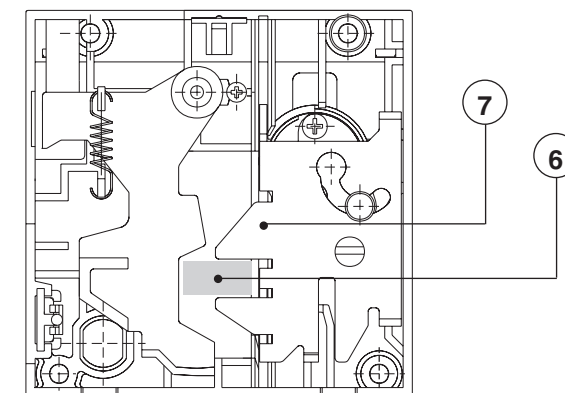

D

Montare il gruppo comando (5) verificando che la leva di manovra (6) si inserisca nella forcella della leva (7).
 Bloccare il tutto tramite le viti (8) (coppia di serraggio = 2Nm).
 Completare il montaggio innestando la targa logo (2) (rimossa durante le operazioni preliminari) nella sede del gruppo comando.

D

Mount the operating mechanism set (5) making sure that the operating lever (6) fits in the lever (7) fork.
 Fix the entire assembly in place using the screws (8) (tightening torque = 2 Nm).
 Complete the assembly remounting the nameplate (2) (removed during the preliminary operations) in the seat of the operating mechanism set.

D

Den Antriebssatz (5) montieren, dabei darauf achten, dass der Bedienungs-Kipphebel (6) sich in die Gabel des Hebels (7) einfügt.
 Mit den Schrauben (8) befestigen (Anzugmoment = 2 Nm).
 Die Montage durch Einrasten des Logoschildes (2) (welches während der Vorbereitungsvorgänge entfernt worden war) in den Sitz des Antriebssatzes vervollständigen.

D

Assembler le groupe commande (5) et vérifier que le levier de manoeuvre (6) soit dans la chape du levier (7).
 Bloquer le tout à l'aide des vis (8) (couple de serrage = 2 Nm).
 Compléter l'assemblage avec la plaque signalétique (2) (enlevée pendant les opérations préliminaires) dans le logement du groupe commande.

D

Montar el grupo mando (5) comprobando que la palanca de maniobra (6) se introduzca en la horquilla de la palanca (7).
 Bloquear el grupo mediante los tornillos (8) (par de apriete = 2 Nm).
 Completar el montaje colocando la etiqueta (2) (quitada durante las operaciones preliminares) en el alojamiento del grupo mando.

ISTRUZIONI

INSTRUCTIONS

ANWEISUNGEN

INSTRUCTIONS

INSTRUCCIONES

E

103,5 | 153
 fisso | rimovibile/estraibile
 fixed | plug-in/withdrawable
 fester | steckbarer/ausfahrbarer
 fixe | débrochable/débrochable sur chariot
 fijo | rimovible/extraible

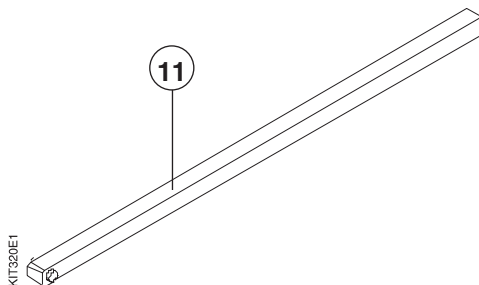
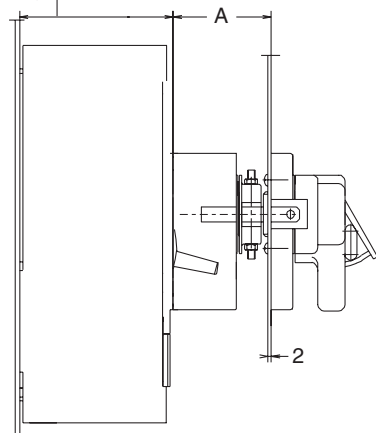

E1

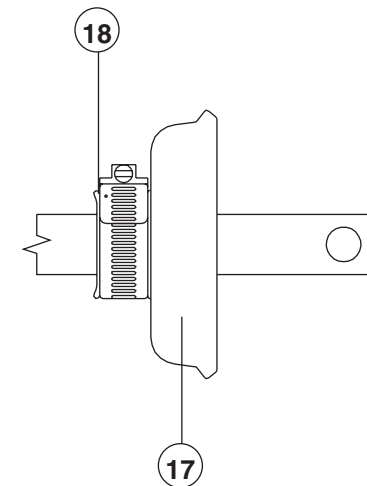
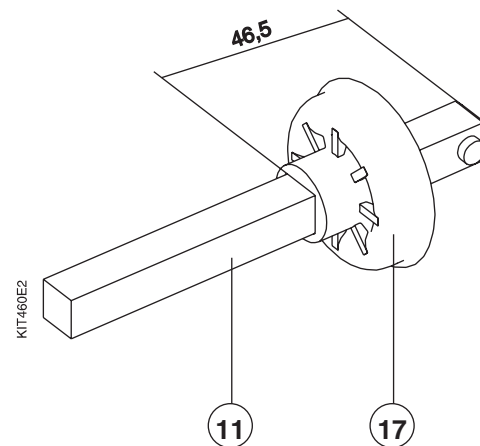

E

Montato il gruppo comando (5) è necessario stabilire la dimensione "A". Quindi tagliare l'asta di prolunga (11), la cui lunghezza è pari a: $A + 2$ mm.

E

After mounting the operating mechanism set (5) it is necessary to define the dimension "A". Cut the extension rod (11), length = $A + 2$ mm.

E

Nach der Montage des Antriebssatzes (5) muss die Abmessung "A" festgelegt werden. Danach den Verlängerungsstab (11) abschneiden, dessen Länge ist gleich: $A + 2$ mm.

E

Après avoir assemblé le groupe commande (5) il faut établir la dimension "A". Couper donc la tige de prolonge (11) ayant une longueur de: $A + 2$ mm.

E

Una vez montado el grupo mando (5) se necesario establecer la dimensión "A". Por tanto, cortar la varilla de prolongación (11), cuya longitud es igual a: $A + 2$ mm.

E1

Applicazione IP54

Inserire la guarnizione (17) sull'asta (11) e posizionarla in base alla quota indicata. Bloccare la guarnizione mediante la fascetta (18).

E1

IP54 application

Put the gasket (17) on the rod (11) and place it at the marked height. Block the gasket with the clamp (18).

E1

IP54 Anbau

Die Dichtung (17) auf den Stab (11) einsetzen und sie auf der angezeigten positionieren. Die Dichtung mittels der Lasche (18) festmachen.

E1

Application IP54

Mette le joint d'étanchéité (17) sur la tige (11) et le positionner à la hauteur indiquée. Bloquer le joint d'étanchéité à l'aide du collier (18).

E1

Aplicación IP54

Introducir la guarnición (17) en la varilla (11) y colocarla a la altura indicada. Bloquear la guarnición mediante la abrazadera (18).

ISTRUZIONI

INSTRUCTIONS

ANWEISUNGEN

INSTRUCTIONS

INSTRUCCIONES

F

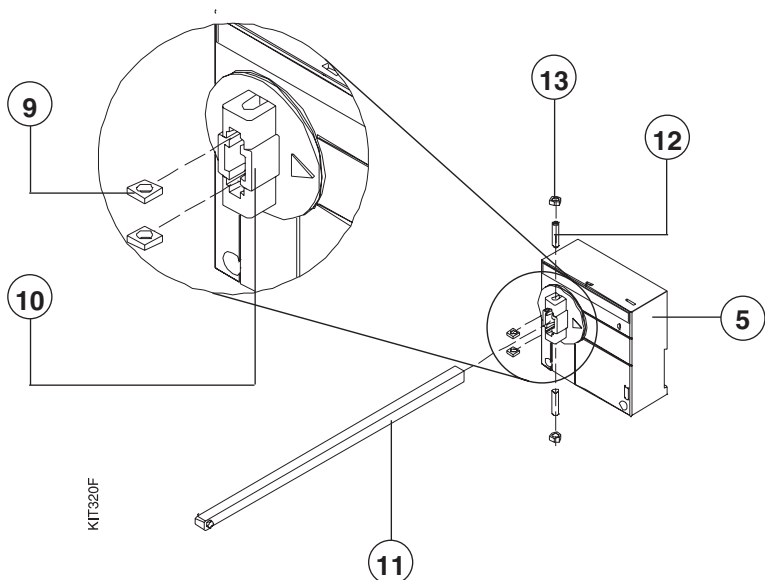

G

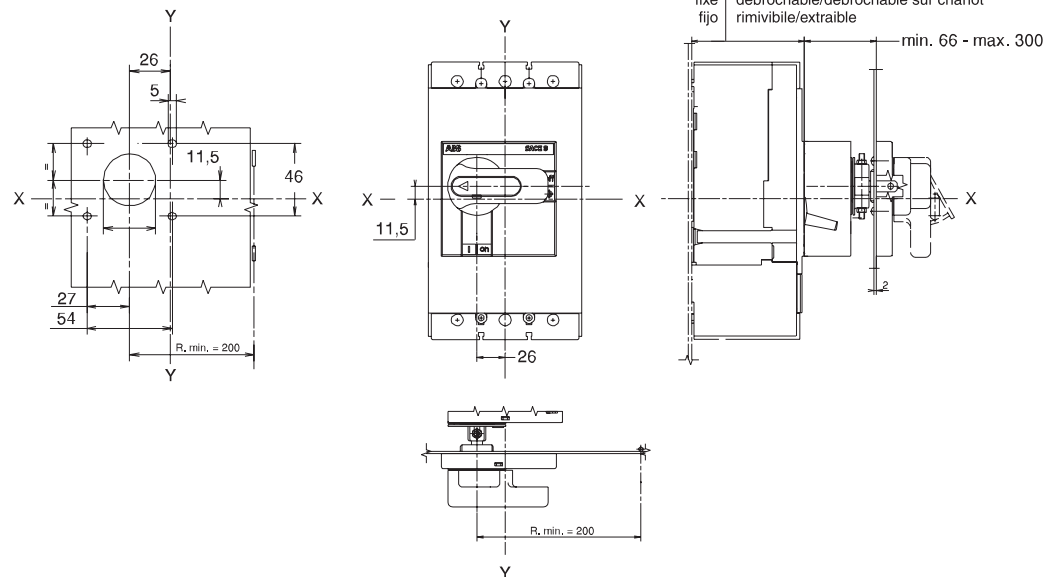

F

Posizionare i dadi quadri (9) nelle sedi dell'innesto (10) del gruppo comando (5). Innestare l'asta di prolunga (11) (con o senza guarnizione) e bloccarla mediante le viti senza testa (12) e i controdadi (13). Coppia di serraggio per entrambi (12 e 13) = 1 Nm.

F

Put the square nuts (9) in the seats of the coupling (10) of the operating mechanism set (5). Mount the extension rod (11) (with or without gasket) and fix it by means of the headless screws (12) and the lock nuts (13). Tightening torque for both (12 and 13) = 1 Nm.

F

Die Vierkantmuttern (9) in die Sitze des Einschubs (10) des Antriebssatzes (5) fügen. Den Verlängerungsstab (11) (mit oder ohne Dichtung) einschieben und durch die kopflosen Schrauben (12) und die Gegenmuttern (13) sperren. Anzugmoment für beide (12 und 13) = 1 Nm.

F

Positionner les écrous carrés (9) dans les logements de la griffe (10) du groupe commande (5). Enclencher la tige de prolonge (11) (avec ou sans joint d'étanchéité) et la bloquer à l'aide des vis sans tête (12) et des contre-écrous (13). Couple de serrage pour les deux (12 et 13) = 1 Nm.

F

Colocar las tuercas cuadradas (9) en los alojamientos del acoplamiento (10) del grupo mando (5). Acoplar la varilla de prolongación (11) (con o sin guarnición) y bloquearla con los tornillos sin cabeza (12) y las contratuercas (13). Par de apriete para ambos (12 y 13) = 1 Nm.

G

Eseguire la foratura della porta della cella secondo le quote riportate nel disegno.

G

Make the drilling of the compartment door according to the data reported in the drawing.

G

Die Bohrung der Schaltfeldtür laut den auf der Skizze angegebenen Massen ausführen.

G

Percer la porte du compartiment selon les cotes du dessin.

G

Efectuar el taladrado de la puerta de la celda según las cuotas indicadas en el diseño.

H

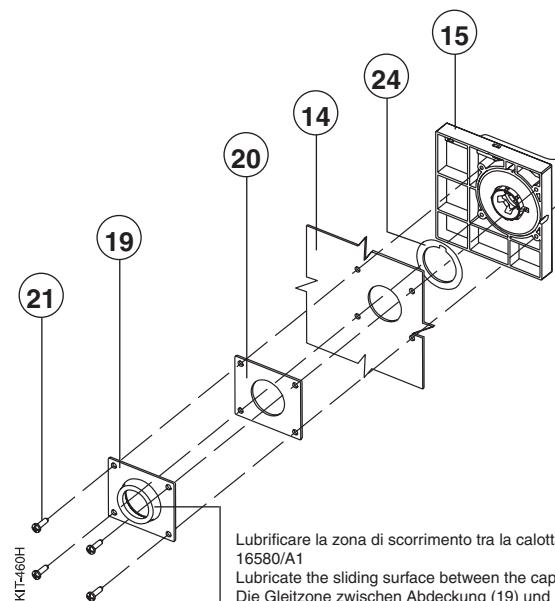
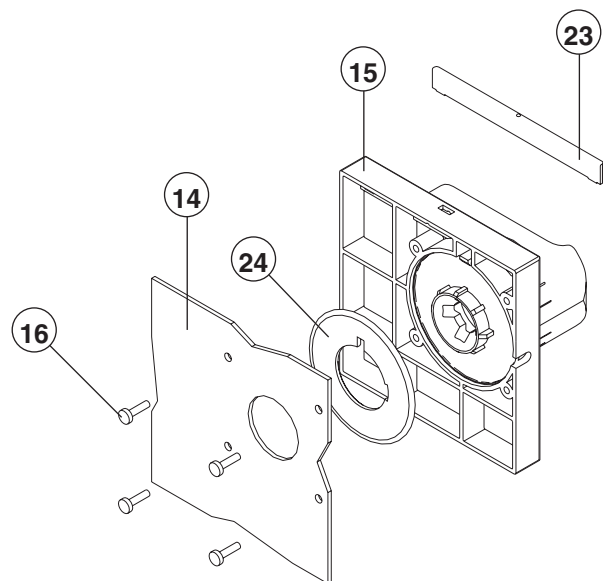

Lubrificare la zona di scorrimento tra la calotta (19) e la guarnizione (17 di pag. 5) con grasso di vaselina RT 16580/A1
 Lubricate the sliding surface between the cap (19) and the gasket (17 on page 5) with Vaseline RT 16580/A1
 Die Gleitzone zwischen Abdeckung (19) und Dichtung (17 auf Seite 5) mit Vaselinefett RT 16580/A1 schmieren
 Lubrifier la zone de coulissement entre la calotte (19) et le joint (17 p. 5) avec de la graisse de vaseline RT 16580/A1
 Lubricar la zona de deslizamiento entre el casquete (19) y la junta (17 de pág. 5) con grasa de vaselina RT 16580/A1

ATTENZIONE

Inserire l'asta (11) nel meccanismo della mostrina con maniglia rotante (15) solo dopo aver fissato quest'ultima sulla porta della cella (14).

IMPORTANT NOTE

Only fit the shaft (11) in the mechanism of the flange with crank handle (15) after you have fixed the flange with crank handle on the compartment door (14).

ACHTUNG

Stab (11) erst dann in den Mechanismus des Abdeckrahmens mit Drehhebel (15) einsetzen, nachdem dieser an der Schaltfeldtür (14) befestigt wurde.

ATTENTION

N'introduire la tige (11) dans le mécanisme de la garniture avec poignée rotative (15) qu'après avoir fixé cette dernière sur la porte du compartiment (14).

ATENCIÓN

Introducir la varilla (11) en el mecanismo del marco con mando giratorio (15) sólo tras haber sujetado esta última en la puerta de la celda (14).

H

Senza IP54

Inserire la guarnizione (24) all'interno della mostrina con maniglia (15). Installare quest'ultima sulla porta della cella (14) e fissarla dal retro mediante le viti (16) (coppia di serraggio 1,1 Nm).

Without IP54

Fit the seal (24) inside the flange with crank handle (15). Install the latter on the compartment door (14) and fix it in place from the back using the screws (16) (tightening torque = 1.1 Nm).

Ohne IP54

Dichtung (24) auf der Innenseite des Abdeckrahmens mit Drehhebel (15) einsetzen. Den Abdeckrahmen auf der Schaltfeldtür (14) anbringen und von hinten mit den Schrauben (16) befestigen (Anzugmoment = 1,1 Nm).

Sans IP54

Insérer le joint d'étanchéité (24) à l'intérieur de la garniture avec poignée (15). Installer cette dernière sur la porte du compartiment (14) et la fixer par l'arrière à l'aide des vis (16) (couple de serrage 1,1 Nm).

Sin IP54

Insertar la junta (24) en el interior del marco con mando giratorio (15). Instalar éste último en la puerta de la celda (14) y sujetarlo desde la parte posterior con los tornillos (16) (par de apriete = 1,1 Nm).

Con IP54

Installare la mostrina con maniglia (15) sulla porta della cella (14). Inserire dalla parte posteriore della porta della cella (14), la guarnizione (20) e la calotta (19). Bloccare il tutto con le viti (21) (coppia di serraggio 1,1 Nm). Completare il montaggio innestando la targa logo (23).

With IP54

Install the flange with handle (15) on the compartment door (14). Fit the seal (20) and cover (19) from the rear of the compartment door (14). Fix the whole assembly firmly in place using the screws (21) (tightening torque = 1.1 Nm). Complete the installation procedure by fitting the logo plate (23).

Mit IP54

Den Abdeckrahmen mit Drehhebel (15) auf der Schaltfeldtür (14) befestigen. Von der Rückseite der Schaltfeldtür (14) die Dichtung (20) und die Bedienungsblende (19) einsetzen. Mit den Schrauben (21) befestigen (Anzugmoment = 1,1 Nm). Zum Abschluß der Montage das Schild mit dem Logo (23) einsetzen.

Avec IP54

Installer la garniture avec poignée (15) sur la porte du compartiment (14). Insérer le joint d'étanchéité (20) et la calotte (19) par la partie arrière de la porte du compartiment (14). Bloquer le tout avec les vis (21) (couple de serrage 1,1 Nm). Finir le montage en installant la plaque logo (23).

Con IP54

Instalar el marco con mando giratorio (15) en la puerta de la celda (14). Insertar, desde la parte posterior de la puerta de la celda (14), la junta (20) y la protección (19). Bloquear el grupo con los tornillos (21) (par de apriete = 1,1 Nm). Terminar el montaje insertando la placa logotipo (23).

ISTRUZIONI**INSTRUCTIONS****ANWEISUNGEN****INSTRUCTIONS****INSTRUCCIONES**

I Impiego del blocco a lucchetti
Use of padlock device
Verwendung der Schlossverriegelung
Emploi du verrouillage par cadenas
Empleo del bloqueo por candados

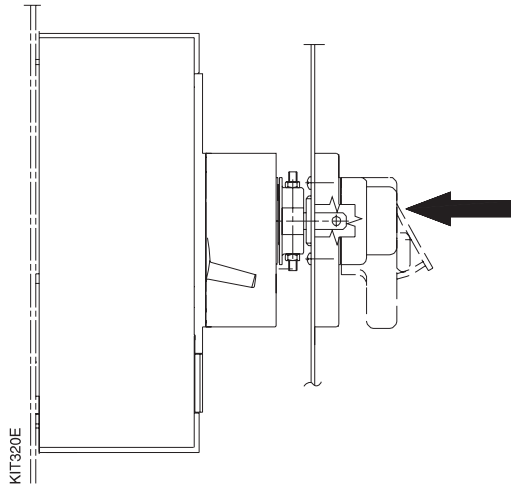
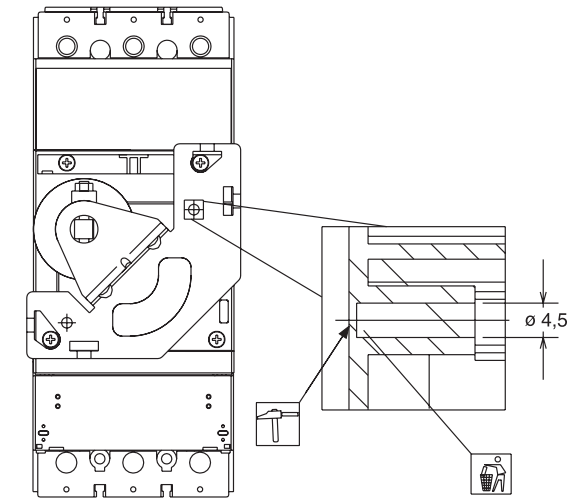
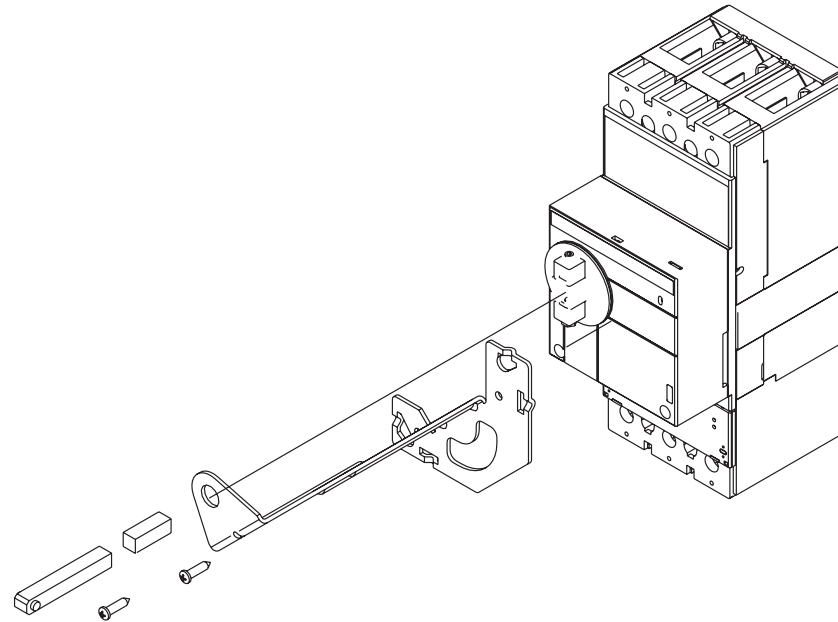
**L****I**

Aprire l'interruttore, premere nel punto indicato dalla freccia e inserire i lucchetti (fino a tre lucchetti a cura del cliente - diametro massimo del gambo 6 mm).

I

Open the circuit-breaker, press where indicated by the arrow and apply the padlocks (3 padlocks max. to be provided by the client - stud diameter = 6 mm max.).

I

Den Leistungsschalter ausschalten, den durch den Pfeil angezeigten Punkt drücken und die Vorhängeschlösser einhängen (bis zu drei Vorhängeschlösser des Kunden - maximaler Schaftdurchmesser 6 mm).

I

Ouvrir le disjoncteur, appuyer sur le point indiqué par la flèche et introduire les cadenas (jusqu'à trois cadenas par le client - diamètre maximum de la tige 6 mm).

I

Abrir el interruptor, comprimir en el punto indicado por la flecha e introducir los candados (hasta tres candados a cargo del cliente - diámetro máximo del perno 6 mm).

L

Montare il supporto (26) sulla scatola del gruppo comando (5), come indicato. In corrispondenza dei fori di fissaggio del supporto alla scatola, ricavare in quest'ultima due fori, rompendo i diaframmi come indicato, fissare con le viti (27) il supporto alla scatola.

L

Fit the support (26) on the case of the operating mechanism assembly (5) as shown. Make two holes in the case by the case support mounting holes, breaking the partitions as shown and fix the support to the case using the screws (27).

L

Die Halterung (26) wie angegeben auf das Gehäuse der Antriebseinheit (5) montieren. Auf Höhe der Befestigungsbohrungen in der Halterung des Gehäuses zwei Löcher in das Gehäuse bohren, indem man wie angegeben die Markierungen durchbricht, und mit den Schrauben (27) die Halterung am Gehäuse befestigen.

L

Monter le support (26) sur le boîtier du groupe de commande (5), comme indiqué. Au niveau des trous de fixation du support du boîtier, pratiquer deux trous dans ce dernier en cassant les cloisons comme indiqué et fixer le support au boîtier avec les vis (27).

L

Montar el soporte (26) en la caja del grupo de mando (5), de la manera indicada. En correspondencia de los orificios de sujeción del soporte de la caja, efectuar dos orificios rompiendo los diafragmas, de la manera indicada, y sujetar con los tornillos (27) el soporte a la caja.

ABB

ABB S.p.A
ABB SACE Division

© Copyright 1995-2011 ABB. All rights reserved.
<http://www.abb.com>

Due to possible developments of standards as well as of materials, the characteristics and dimensions specified in the present catalogue may only be considered binding after confirmation by ABB SACE.