

en Installation instructions
de Montageanweisung
es Instrucciones de montaje
fr Notice de montage
it Istruzioni di montaggio
sv Installation och skötsel
cn 安装说明书
ru Инструкция по монтажу

CI592-CS31

2CDC 124 053 M6801



2CDC 331 198 F0009

ABB STOTZ-KONTAKT GmbH
Eppelheimer Str. 82 Postfach 10 1680
69123 Heidelberg 69006 Heidelberg
Germany Germany
Telephone +49 (0) 6221 701-0
Telefax +49 (0) 6221 701-240
E-mail automation-helpline.desto@de.abb.com
Internet http://www.abb.de/stotz-kontakt



en Warning!

Installation and maintenance have to be performed according to the technical rules, codes and relevant standards, e.g. EN 60204 part 1, by skilled electricians only.

es ¡Advertencia!

La instalación y mantenimiento de estos aparatos debe efectuarla un especialista, de acuerdo a las reglas, instrucciones y normas relevantes, p.ej.: EN60204, Parte 1.

it Avvertenze!

L'installazione e la manutenzione devono essere realizzate in accordo con le normative tecniche vigenti (esempio: EN60204-1) solamente da personale specializzato.

de Warnung!

Die Installation und Wartungsarbeiten dieses Gerätes müssen durch eine Elektrofachkraft durchgeführt werden, nach den anerkannten technischen Regeln, Vorschriften und relevanten Normen z. B. EN 60204 Teil 1

fr Avertissement!

L'installation et la maintenance de cet appareil doivent être réalisées par des personnes compétentes et connaissant les textes et directives réglementaires, ainsi que les normes de référence telle que la norme EN60204.1.

sv Varning!

Installation och underhåll av denna apparat får endast utföras av behörig person, och enligt gällande föreskrifter och standarder t.ex. EN 60204 del 1.

cn 警告!

该产品的安装和维护只能由专业技术人员根据技术规程、规定和相关的标准, 比如 EN60204的第一部分, 进行操作。

ru Внимание!

Монтаж и обслуживание должны выполняться только квалифицированными электриками, в соответствии с техническими правилами, нормами и соответствующими стандартами, например EN 60204 часть 1.

en Please refer to the manual for safety instructions.

System description AC500

German manual: 2CDC 125 015 M01xx
English manual: 2CDC 125 015 M02xx

es Las indicaciones de seguridad se hallan en el manual.

Descripción del sistema AC500

Manual en alemán: 2CDC 125 015 M01xx
Manual en inglés: 2CDC 125 015 M02xx

it Leggere il manuale per istruzioni sulla sicurezza

Descrizione del sistema AC500

Manuale tedesco: 2CDC 125 015 M01xx
Manuale inglese: 2CDC 125 015 M02xx

de Die Sicherheitshinweise entnehmen Sie bitte fr dem Handbuch.

Systembeschreibung AC500

Deutsch: 2CDC 125 015 M01xx
Englisch: 2CDC 125 015 M02xx

fr Lisez le manuel pour trouver les prescriptions de sécurité.

Description du système AC500

Manuel allemand: 2CDC 125 015 M01xx
Manuel anglais: 2CDC 125 015 M02xx

sv Var vänlig beakta säkerhetsinstruktionerna i manualen.

Systembeskrivning AC500

Tysk: 2CDC 125 015 M01xx
Engelsk: 2CDC 125 015 M02xx

cn 相关安全说明请参照使用手册

系统描述 AC500

德文版使用手册: 2CDC 125 015 M01xx
英文版使用手册: 2CDC 125 015 M02xx

ru Инструкции по безопасности приведены в руководстве.

Описание системы AC500

Немецкий язык: 2CDC 125 015 M01xx
Английский язык: 2CDC 125 015 M02xx

en xx = sequential version number
de xx = fortlaufende Versionsnummer
es xx = Número de versión secuencial
fr xx = N° de version séquentiel
it xx = Numero di versione sequenziale
sv xx = Löpande versionsnummer
cn xx = 版本序列号
ru xx = последовательный номер версии

en Assembly de Montage es Montaje fr Montage it Montaggio sv Montage cn 组装 rus Сборка

en The module is put on the Terminal Unit - Module clicks in
de Das Modul auf den Klemmenblock stecken - Modul rastet ein
es Encajar el módulo en el bloque de bornas - el módulo se engancha
fr Enficher le module sur l'embase de connectique - Le module s'enclenche
it Inserire il modulo sul supporto base - agganciare il modulo
sv Tryck fast modulen på anslutningsplattan - modulen snäpper fast
cn 将模块插入并卡在底板上
ru Модуль устанавливается на монтажное основание - Модуль защелкивается

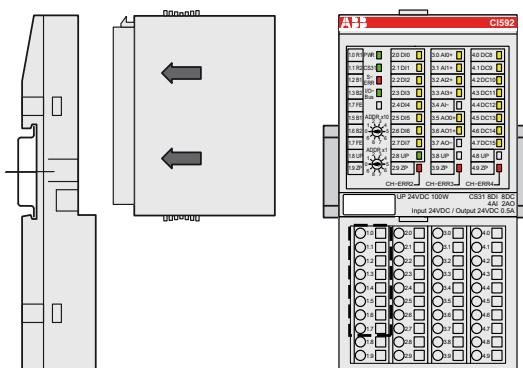

en Disassembly de Demontage es Desmontaje fr Démontage it Smontaggio sv Demontering cn 拆卸 rus Разборка

en ① press above and below ② remove the module
de ① oben und unten drücken ② Modul abziehen
es ① presionar arriba y abajo ② retirar el módulo
fr ① Appuyer en bas et en haut ② Retirer le module
it ① premere sopra e sotto ② rimuovere il modulo
sv ① tryck uppe och nere ② dra ut modulen
cn ① 按住上下两个卡子 ② 将模块拔出
ru ① нажмите сверху и снизу ② снимите модуль

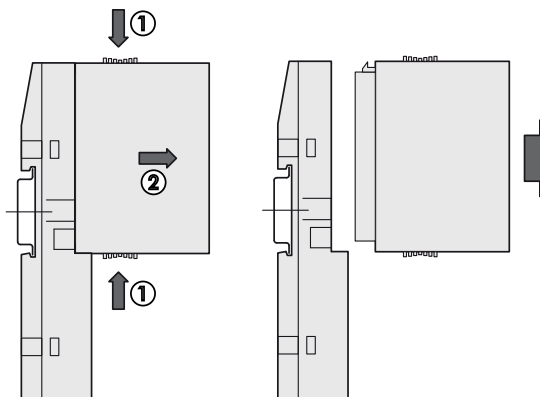

CI592-CS31

en mounted on
de montiert auf
es montado en
fr monté sur
it montaggio su
sv monterad på
cn 装配在底板上
ru устанавливается на

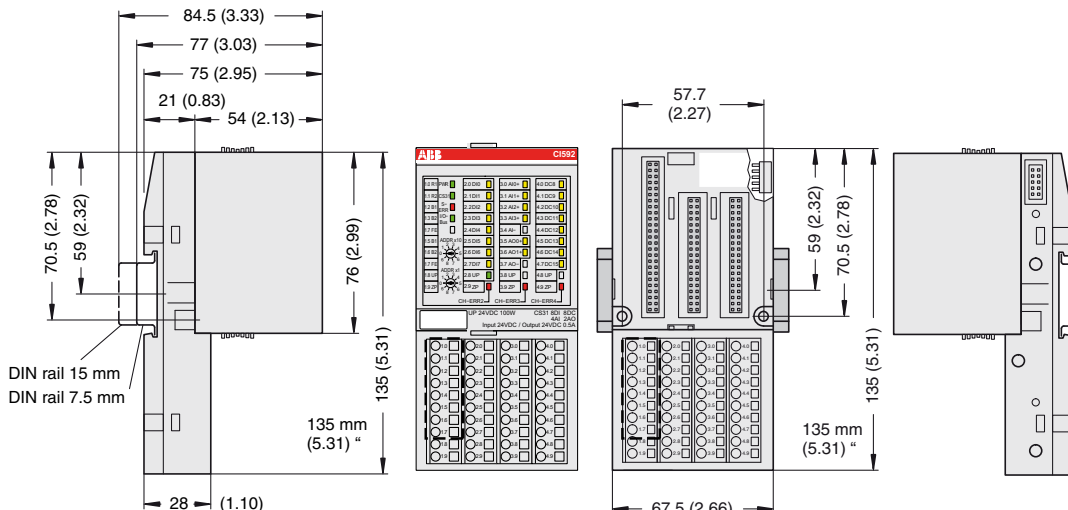

TU551-CS31 / TU552-CS31

en Connection de Anschluss es Conexión fr Connexion it Connessione sv Anslutning cn 连接 ru Подключение

- ① en I/O-Bus
de I/O-Bus
es Bus I/O (E/S)
fr Bus I/O (E/S)
it Bus I/O
sv I/O-buss
cn I/O-Bus
ru Шина В/В
- ② en System LEDs
de System-LEDs
es LEDs de sistema
fr LED système
it LEDs di sistema
sv System-LED
cn 系统LED指示
ru Системные СИД
- ③ en Allocation terminal No. - signal name
de Zuordnung Klemmen-Nr. - Signalbezeichnung
es Asignación n° de borna - nombre de la señal
fr Affectation du n° des bornes - Dénomination du signal
it allocazione num. morsetto - nome del segnale
sv Plintnummer - signalbeteckning
cn 端子位置代码及信号名称
ru Номер клеммы - имя канала
- ④ en 8 yellow LEDs signal status DI0 - DI7
de 8 gelbe LEDs Signalzustand DI0 - DI7
es 8 LEDs amarillos para estado de señal DI0 - DI7
fr 8 LED jaunes, État du signal DI0 - DI7
it 8 LEDs gialli per lo stato dei segnali DI0 - DI7
sv 8 gula LED signaltillstånd DI0 - DI7
cn 8个黄色信号状态LED指示灯 DI0 - DI7
ru 8 желтых СИД состояния сигналов DI0 - DI7
- ⑤ en 4 yellow LEDs signal status AI0 - AI3
de 4 gelbe LEDs Signalzustand AI0 - AI3
es 4 LEDs amarillos para estado de señal AI0 - AI3
fr 4 LED jaunes, État du signal AI0 - AI3
it 4 LEDs gialli per lo stato dei segnali AI0 - AI3
sv 4 gula LED signaltillstånd AI0 - AI3
cn 4个黄色信号状态LED指示灯 AI0 - AI3
ru 4 желтых СИД состояния сигналов AI0 - AI3
- ⑥ en 2 yellow LEDs signal status AO0 - AO1
de 2 gelbe LEDs Signalzustand AO0 - AO1
es 2 LEDs amarillos para estado de señal AO0 - AO1
fr 2 LED jaunes, État du signal AO0 - AO1
it 2 LEDs gialli per lo stato dei segnali AO0 - AO1
sv 2 gula LED signaltillstånd AO0 - AO1
cn 2个黄色信号状态LED指示灯 AO0 - AO1
ru 2 желтых СИД состояния сигналов AO0 - AO1

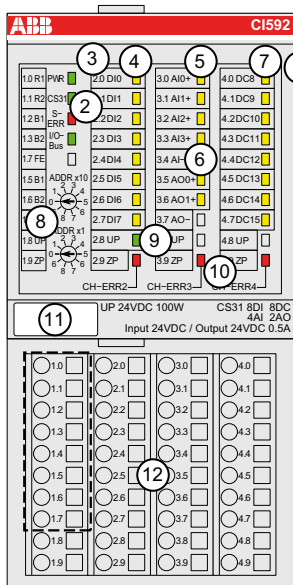

- ⑦ en 8 yellow LEDs signal status DC8 - DC15
de 8 gelbe LEDs Signalzustand DC8 - DC15
es 8 LEDs amarillos para estado de señal DC8 - DC15
fr 8 LED jaunes, État du signal DC8 - DC15
it 8 LEDs gialli per lo stato dei segnali DC8 - DC15
sv 8 gula LED signaltillstånd DC8 - DC15
cn 8个黄色信号状态LED指示灯 DC8 - DC15
ru 8 желтых СИД состояния сигналов DC8 - DC15
- ⑧ en 2 rotary switches for module address
de 2 Drehschalter für Moduladresse
es 2 selectores giratorios para dirección del módulo
fr 2 commutateurs rotatifs pour l'adresse du module
it 2 commutatori rotanti per indirizzo della scheda
sv 2 vridomkopplare för moduladress
cn 2 旋钮开关用于设定模块地址
ru 2 поворотных переключателя адреса сетевого интерфейса
- ⑨ en 1 green LED process voltage UP
de 1 grüne LED Versorgungsspannung UP
es 1 LED verde para tensión de alimentación UP
fr 1 LED verte, Tension d'alimentation UP
it 1 LED verde tensione di alimentazione UP
sv 1 grön LED försörjningsspänning UP
cn 1个绿色过程供电电压 UP 状态指示 LED
ru 1 зеленый СИД питания каналов В/В UP
- ⑩ en 3 red LEDs to display errors CH-ERR1, CH-ERR2, CH-ERR3
de 3 rote LEDs für Fehleranzeige CH-ERR1, CH-ERR2, CH-ERR3
es 3 LEDs rojos para visualizar errores CH-ERR1, CH-ERR2, CH-ERR3
fr 3 LED rouges, Signalisation d'erreurs CH-ERR1, CH-ERR2, CH-ERR3
it 3 LEDs rossi per segnalazione di errori CH-ERR1, CH-ERR2, CH-ERR3
sv 3 röda LED för felindikering CH-ERR1, CH-ERR2, CH-ERR3
cn 3个红色错误LED指示灯 CH-ERR1, CH-ERR2, CH-ERR3
ru 3 красных СИД для индикации ошибок CH-ERR1, CH-ERR2, CH-ERR3
- ⑪ en Label (TA525)
de Beschriftungsschild (TA525)
es Etiqueta (TA525)
fr Dispositif de repérage (TA525)
it Targhetta (TA525)
sv Textskylt (TA525)
cn 标签 (TA525)
ru Шильдик (TA525)
- ⑫ en CS31 Terminal Unit (TU551 / TU552)
de CS31-Klemmenblock (TU551 / TU552)
es Bloque de bornas CS31 (TU551 / TU552)
fr Embase de connectique CS31 (TU551 / TU552)
it unità terminale CS31 (TU551 / TU552)
sv CS31-plintar (TU551 / TU552)
cn CS31接口模块底板(TU551 / TU552)
ru Монтажное основание CS31 (TU551 / TU552)

en **Attention:** The process voltage must be included in the earthing concept of the control system.
de **Achtung:** Die Prozessspannung muss in das Erdungskonzept der Steuerung einbezogen werden.
es **Cuidado:** La tensión del proceso deberá incluirse en el concepto de puesta a tierra del sistema de control.
fr **Attention:** la tension d'alimentation doit être intégrée dans le concept de mise à la terre du système de commande.
it **Attenzione:** La tensione d'alimentazione deve essere inclusa nel collegamento di messa a terra del sistema.
sv **Obs!** Processspänningen måste integreras i styrningens jordningskoncept.
cn **注意:** 过程供电电压要接入控制系统的接地系统中
ru **Внимание:** Питание каналов В/В должно быть включено в систему заземления системы управления.

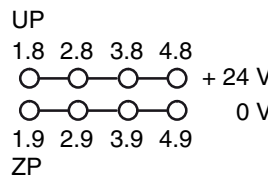

en In- / Outputs de Ein- / Ausgänge es Entradas / salidas fr Entrées / Sorties it Ingressi / Uscite sv In- / utgångar cn 输入/输出 ru Входы / Выходы

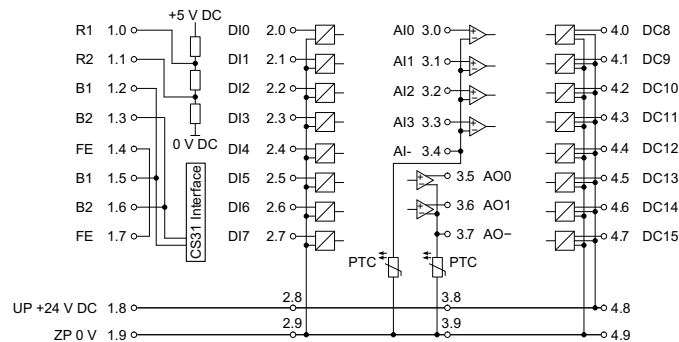

- en ① Example for connection input Alx
de ① Beispiel für Anschluss Eingang Alx
es ① Ejemplo para la conexión de entrada Alx
fr ① Exemple de connexion d'une entrée Alx
it ① Esempio per connessione ingresso Alx
sv ① Exempel för anslutning ingång Alx
cn ① 输入端接线示例 Alx
- en ② Example for connection output AOx
de ② Beispiel für Anschluss Ausgang AOx
es ② Ejemplo para la conexión de salida AOx
fr ② Exemple de connexion d'une sortie AOx
it ② Esempio per connessione uscita AOx
sv ② Exempel för anslutning utgång AOx
cn ② 输出端接线示例 AOx

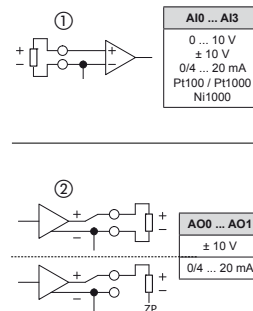

- en Example for connection as an input ① or as an output ②
de Beispiel für Anschluss als Eingang ① oder als Ausgang ②
es Ejemplo para conexión como entrada ① o como salida ②
fr Exemple de connexion soit en entrée ① ou en sortie ②
it Esempio per connessione come ingresso ① oppure come uscita ②
sv Exempel för anslutning som ingång ① eller utgång ②
cn 连接示例: ① 为输入, ② 为输出
ru Пример подключения в качестве входа ① или в качестве выхода ②

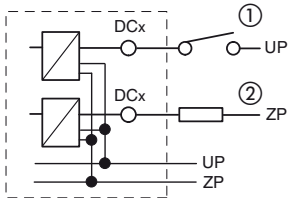

- en Example for connection input Dlx
de Beispiel für Anschluss Eingang Dlx
fr Exemple de connexion d'une entrée Dlx
it Esempio per connessione ingresso Dlx
sv Exempel för anslutning ingång Dlx
cn 输入端接线示例 Dlx
ru Пример подключения входа Dlx

