

IRB 6660-205/1.9 Industrieroboter

Anwendungsbereiche

Bearbeitung
Fräsen
Schleifen
Schneiden
Sägen

IRB 6660 – ein Roboter für Hochleistungsapplikationen

Der starke und robuste IRB 6660-205/1,9 wurde speziell für den Einsatz in anspruchsvollen Hochleistungsapplikationen wie der Vorbearbeitung von Werkstücken konstruiert. Präzise und zuverlässig sorgt er selbst bei hohen, wechselnden Prozesskräften für optimale, wiederholgenaue Teilequalität. Die steife Konstruktion wirkt sich positiv auf Zykluszeiten, Genauigkeit und Produktivität aus.

Im IRB 6660 – einem weiteren Mitglied der leistungsstarken ABB Roboterfamilie – vereint sich bewährte ABB-Technologie mit innovativer Konstruktion, die neue Maßstäbe für Zuverlässigkeit, Präzision, Kosteneffizienz sowie einfache Installation und Instandhaltung setzt. Er ist der Knickarmroboter mit der höchsten Steifigkeit auf dem Markt. Für eine noch höhere Verfügbarkeit und Zuverlässigkeit in rauer industrieller Umgebung ist der Roboter auch in der bewährten Ausführung Foundry Plus 2 erhältlich.

Der neue optimierte Roboter für die Vorbearbeitung

Die parallele Armkonstruktion und eine kompakte, robuste mechanische Struktur prädestinieren den IRB 6660 für Applikationen mit hohen Prozesskräften. Doppelte Lagerungen sowie leistungsstarke Motoren und Getriebe ergänzen den Roboter optimal.



Der IRB 6660 bewältigt die größte Herausforderung robotergestützter Reinigungs- und Bearbeitungsprozesse: ungleichmäßige Rohteilqualität. Diese führt zu unvorhersehbaren wechselnden Kräfteinwirkungen auf den Roboter und beeinflusst Resultat und Qualität des bearbeiteten Produktes. Die robuste Konstruktion des IRB 6660 macht ihn effizient einsetzbar für solche Anwendungen.

Optional bietet ABB RobotWare „Machining Force Control“ für bessere Prozessergebnisse und höhere Qualität an. Die Kräfteinwirkung im Zerspanungsprozess wird mittels eines Kraft-/Momentensensors erfasst, durch Anpassung der Vorschubgeschwindigkeit bei Einhaltung der Bahn sicher geregelt und so eine konstante Produktqualität erreicht.

Zur Leistungsunterstützung des IRB 6660 ist „Absolutgenauigkeit“ als weitere Option verfügbar. Sie überträgt die Genauigkeit des virtuellen Roboters auf den realen Roboter und ermöglicht so die Übernahme offline erstellter Programme in die Produktion. Bei der Verwendung von ABB's RobotStudio zur Offline-Programmierung kann die Erstellung der Bewegungsbahnen zusätzlich durch die Übernahme von CAD/CAM-Daten auf einzigartige Weise vereinfacht werden.

IRB 6660-205/1.9

Spezifikation

Roboterversion	Reichweite	Handhabungskapazität
IRB 6660-205/1.9	1,93 m	205 kg
Zusatzlast		
Bei 205 kg Handhabungskapazität kann am Oberarm des Manipulators eine zusätzliche Last von 15 kg, am Rahmen eine Zusatzlast von 500 kg montiert werden.		
Anzahl der Achsen:	6	
Montageart:	Boden	
Schutzart / Ausführung:	IP67 Standard, Foundry Plus 2 optional, Spanschutzh optional	
IRC5 Steuerungsvarianten:	Kompaktsteuerung, flexible Steuerung	

Leistung

Positionswiederholgenauigkeit (RP): 0,07 mm

Bewegung	Arbeitsbereich	Max. Achsgeschwindigkeit
Achse 1	+180° bis -180°	130°/s
Achse 2	+85° bis -42°	130°/s
Achse 3	+120° bis -20°	130°/s
Achse 4	+300° bis -300°	150°/s
Achse 5	+120° bis -120°	120°/s
Achse 6	+360° bis -360°	190°/s
Achse 2-3	+160° bis +20°	

Eine Überwachungsfunktion verhindert das Überhitzen der Motoren in Anwendungen mit intensiven und häufigen Bewegungen.

Elektrische Anschlüsse

Netzspannung:	200–600 V, 50/60 Hz
Leistungsaufnahme ISO-Würfel:	3,6 kW

ABB Automation GmbH Unternehmensbereich Robotics

Grüner Weg 6

D-61169 Friedberg

Phone: +49 60 31 85-0

Fax: +49 60 31 85-297

E-Mail: robotics@de.abb.com

www.abb.de/robotics

Maße / Gewicht

Robotergrundfläche:	1206 x 798 mm
Gewicht:	1730 kg

Betriebsbedingungen

Umgebungsbedingungen für die mechanische Einheit	
Umgebungstemperatur:	+5° C bis +50° C
Bei Transport und Lagerung:	-25° C bis +55° C
Kurzfristig (max. 24 Stunden):	bis zu +70° C
Relative Luftfeuchtigkeit:	max. 95 %
Geräuschpegel:	max. 70–73 dB(A)
Emission:	EMC / EMI-abgeschirmt

Arbeitsbereich

IRB 6660-205/1.9 optimiert für die Vorbearbeitung

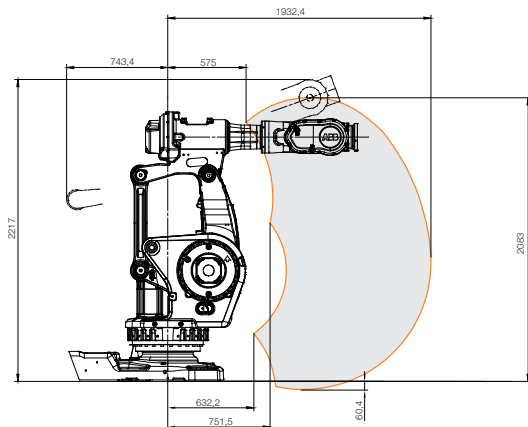

Hinweis:

Technische Änderungen der Produkte sowie Änderungen im Inhalt dieses Dokuments behalten wir uns jederzeit ohne Vorankündigung vor. Bei Bestellungen sind die jeweils vereinbarten Beschaffenheiten maßgebend. Die ABB Automation GmbH übernimmt keinerlei Verantwortung für eventuelle Fehler oder Unvollständigkeiten in diesem Dokument.

Wir behalten uns alle Rechte an diesem Dokument und den darin enthaltenen Gegenständen und Abbildungen vor. Vervielfältigung, Bekanntgabe an Dritte oder Verwertung seines Inhaltes – auch von Teilen – ist ohne vorherige schriftliche Zustimmung durch die ABB Automation GmbH verboten.

Copyright©2011 ABB, alle Rechte vorbehalten