

Lista de piezas de recambio EEx e/EEx n
EEx e/EEx n Spare parts list
Liste de pièces de rechange EEx e/EEx n
Catalogo parti di ricambio EEx e/EEx n
Ersatzteilliste EEx e/EEx n
Lista de peças de reserva EEx e/EEx n

M3AAL 090 – 132 EEx e **M3AAN 090 – 132 EEx n**

Motores trifásicos asíncronos con rotor en cortocircuito
Three-phase induction motors with squirrel-cage rotors
Moteurs asynchrones triphasés à cage d'écureuil
Motori asincroni trifase con rotore in corto circuito
Drehstrom-Asynchronmotoren mit Kurzschlussläufer
Motores trifásicos assincronos rotor em curto circuito

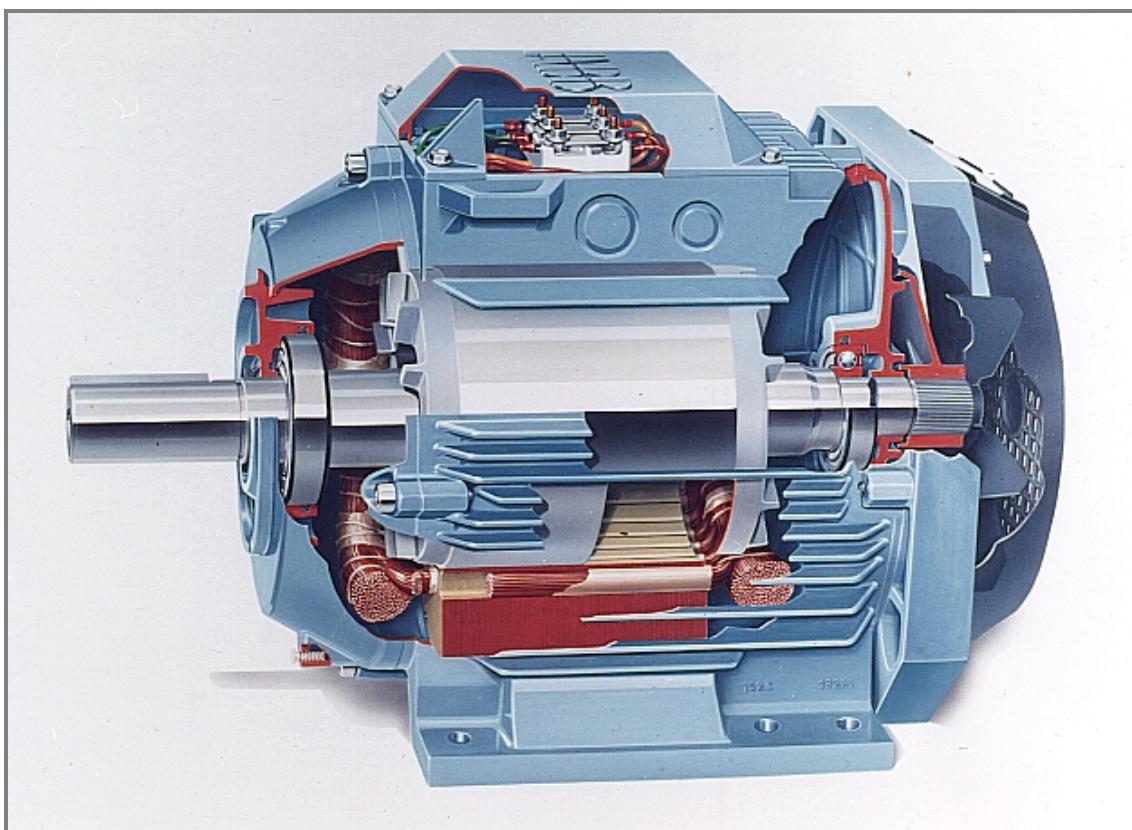

Generation code: E for sizes 090-100
B for sizes 112-132

ABB

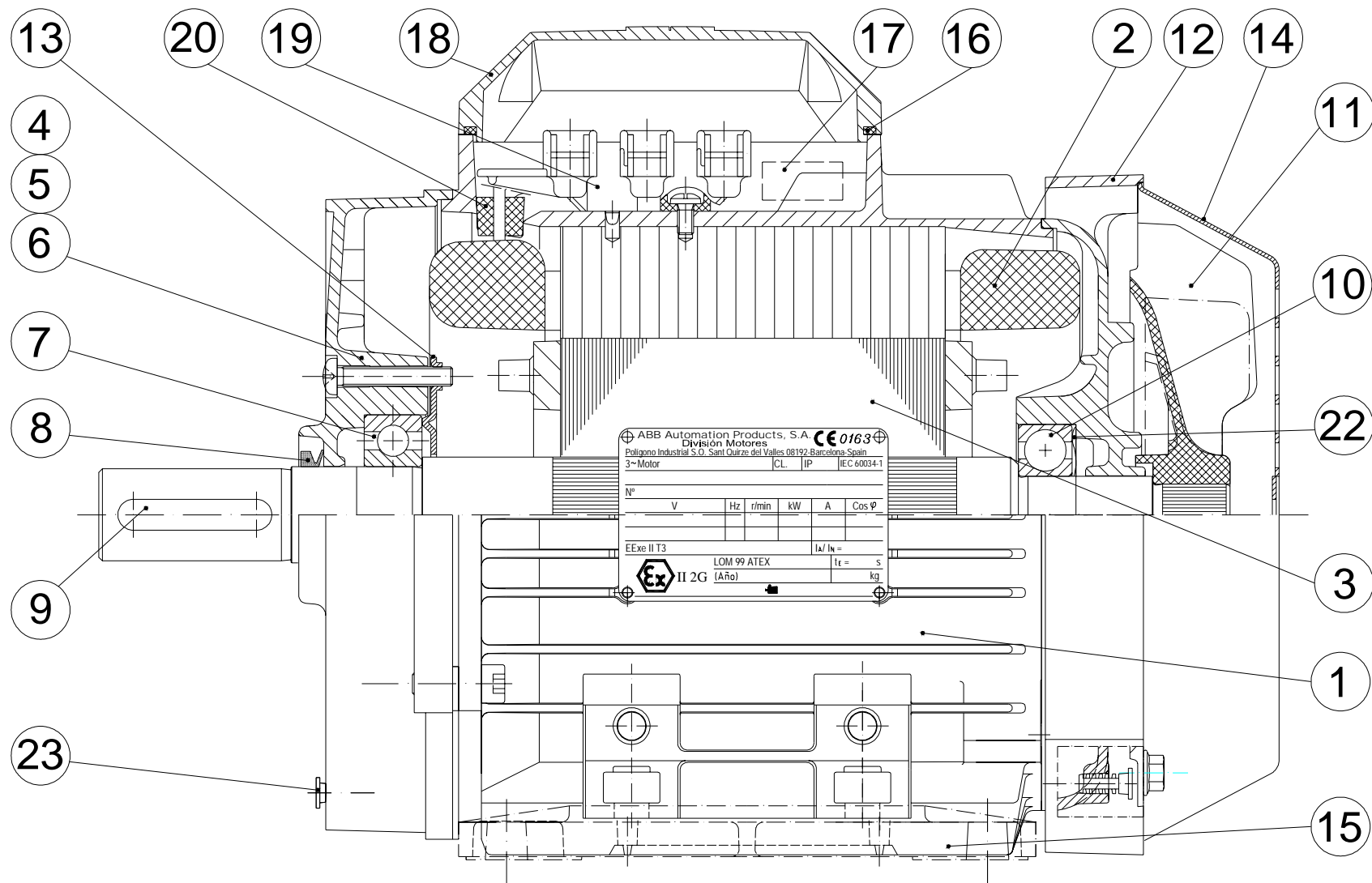

M3AAL/M3AAN 090 - 100

M3AAL/M3AAN 112 - 132 1 Velocidad / Single Speed

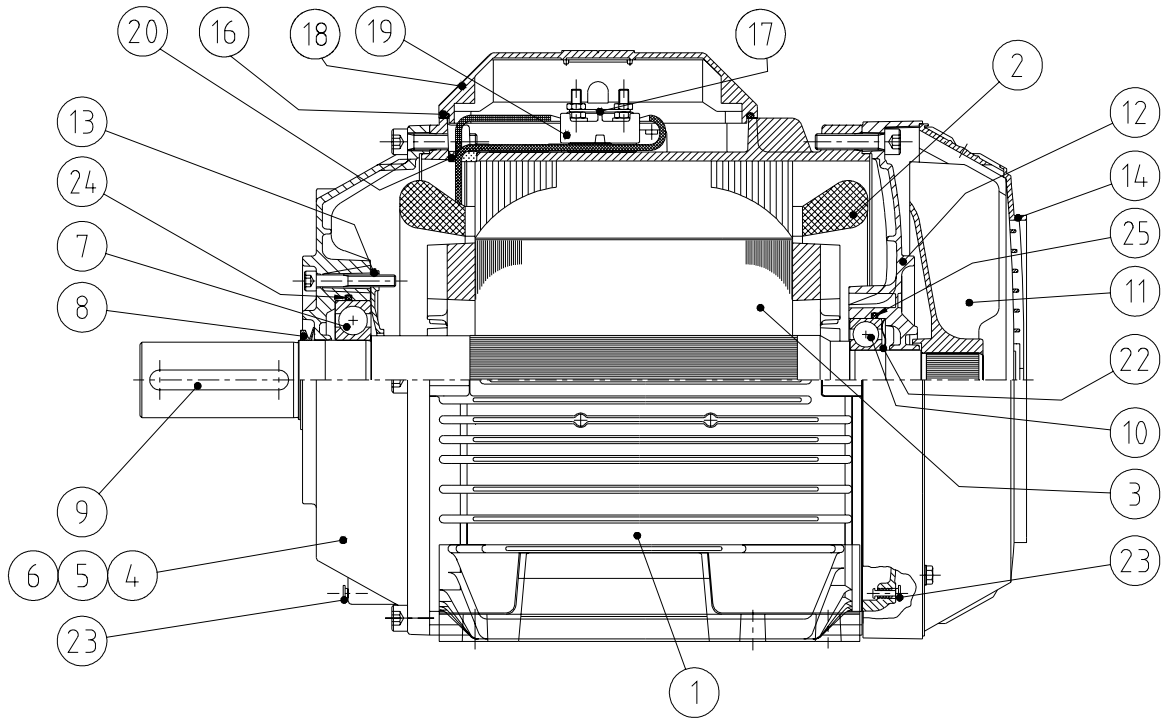

M3AAL/M3AAN 112 - 132 H.O. & 2 Velocidades / Two Speed

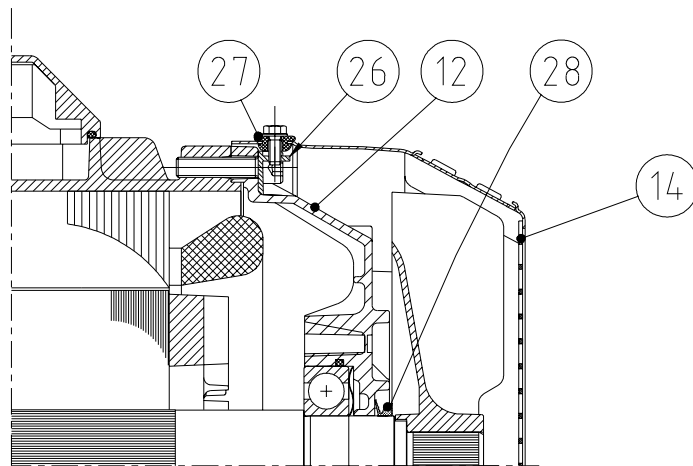

1	<p>Carcasa Stator frame Carcasse Carcassa statorica Ständergehäuse Carcaça</p>	6A	<p>Escudo porta-brida D-end shield for flange ring Flasque palier porte bride Scudo porta anello (Flangia) Flanschhalter Tampa suporte do aro flange</p>
2	<p>Estator completo Material for stator winding, complete Stator complet Avvolgimento statorico completo Ständerwicklung komplett Estator completo</p>	6B	<p>Aro brida (agujeros pasantes - FF) Flange ring (clearance holes - FF) Anneau bride (trous lisses - FF) Anello (Flangia a fori passanti - FF) Ringflansch (Durchgangslöcher - FF) Aro flange (furos passados - FF)</p>
3	<p>Rotor con eje Rotor with shaft Rotor avec arbre Rotore con albero Welle mit Läufer Rotor com veio</p>	6C	<p>Aro brida (agujeros roscados - FT) Flange ring (tapped holes - FT) Anneau bride (trous taraudés - FT) Anello (Flangia a fori filettati - FT) Ringflansch (Gewindelöscher - FT) Aro flange (furos roscados - FT)</p>
4	<p>Escudo lado acople (IM 1001) D-end endshield, IM 1001 Flasque palier côté commande, IM 1001 Scudo lato D, IM 1001 Lagerschild, IM 1001 A-Seite Tampa lado do veio, IM 1001</p>	7	<p>Rodamiento lado acople D-end bearing Roulement côté commande Cuscinetto a rulli lato D Wälzlager A-Seite Rolamento lado do veio</p>
5A	<p>Escudo brida (IM 3001) D-end flange end-shield, IM 3001 Flasque palier bride côté commande, IM 3001 Scudo flangiato lato D, IM 3001 Flanschlagerschild, IM 3001 A-Seite Flange IM 3001</p>	8	<p>Anillo V-ring lado acople Sealing ring for D-end Joint d'étanchéité côté commande Guarnizione lato D Dichtungsring A-Seite Aro vedante lado do veio</p>
5B	<p>Escudo brida (IM 3601) D-end flange end-shield, IM 3601 Flasque palier bride côté commande, IM 3601 Scudo flangiato lato D, IM 3601 Flanschlagerschild, IM 3601 A-Seite Flange IM 3601</p>	9	<p>Chaveta Key Clavette Chiavetta Paßfeder Chaveta</p>
		10	<p>Rodamiento lado opuesto acople N-end bearing Roulement côté opposé commande Cuscinetto lato N Wälzlager B-Seite Rolamento lado da ventoinha</p>

11	Ventilador Fan Ventilateur Ventola Lüfter Ventoinha	17	Bolsa de puentes Terminal board parts Ensemble barrettes connexions et écrous Basetta porta morsetti Brückentasche für Klemmenbrett Pontes de ligação
12	Escudo lado opuesto acople N-end endshield Flasque palier côté opposé commande Scudo lato N Lagerschild B-Seite Tampa lado da ventoinha	18	Tapa de bornes Terminal box cover Couvercle boîte à bornes Coprимorsettiera Klemmenkastendeckel Tampa de terminais
13	Tapeta interior rodamiento lado acople Inner bearing cover for D-end Couvercle de roulement intérieur côté commande Coperchio interno cuscinetto lato D Lagerdeckel innen A-Seite Vedante interior do rolamento	19	Placa de bornes Terminal board Plaque à bornes Morsettiera Klemmenbrett Placa de terminais
14	Protector ventilador Fan cover Capot de ventilateur Coprивentola Lüfterhaube Protector da ventoinha	20	Pasataladros Rubber gasket Joint en caoutchouc Guarnizione in gomma Gummiversatz für Durchgangsloch Junta de borracha
15	Patas desmontables Loose feet Pattes amovibles Piedi smontabili Abschraubare Füße Patas removíveis	22	Arandela juego axial Spring washer Rondelle élastique Rondella elastica Federscheibe Anilha de mola
16	Junta tapa de bornes Packing Joint de la boîte à bornes Guarnizione Dichtung Klemmenkastendeckel Junta da tampa de terminais	23	Tapón drenaje Drainage plug Bouchon de purge Tappo del foro di drenaggio Kondenswasserstöpsel Tampao de drenagem

24	<p>Anillo toroidal lado acople O-ring for D-end Joint d'étanchéité alésage roulement côté commande Anello di tenuta lato D Dichtring A-Seite Junta de estanquicidade lado do veio</p>	29	<p>Toma tierra interior (no mostrada en la figura) Internal earthing (not shown in the fig.) Terre intérieur (non illustré sur la fig.) Pres a di messa a terra interna (non visible in fig.) Interner Erdanschluss (nicht dargestellt) Tomada de tierra interior (nao se mostra na fig.)</p>
25	<p>Anillo toroidal lado opuesto acople O-ring for N-end Joint d'étanchéité alésage roulement côté appposé commande Anello di tenuta lato N Dichtring B-Seite Junta de estanquicidade lado da ventoinha</p>	30	<p>Toma tierra exterior (no mostrada en la figura) External earthing(not shown in the fig.) Terre extérieur (non illustré sur la fig.) Pres a di messa a terra esterna (non visible in fig.) Externer Erdanschluss (nicht dargestellt) Tomada de tierra exterior (nao se mostra na fig.)</p>
26	<p>Rejilla soporte para protector ventilador Holder Support d'enveloppe Supporto copriventola Haltegitter für Lüfterhaube Suporte do protector do ventilador</p>	31	<p>Protector eje (no mostrado en la fig.) Shaft protection (not shown in the fig.) Protection arbre (non illustré sur la fig.) Protezione de l'albero (non visible in fig.) Schutz aus welle (nicht dargestellt) Portector da eje (nao se mostra na fig.)</p>
27	<p>Casquillo de goma Rubber bushing Entretoise caoutchouc Boccola in gomma Gummihülse Casquilho de borracha</p>		
28	<p>Anillo V-ring lado opuesto acople Sealing ring for N-end Bague d'étanchéité côte opposé commande Guarnizione a V lato N V-Ring B-Seite Anilho de vedação lado da ventoinha</p>		

M3AAL/M3AAN 090 - 132

Part. Nº	Tipo Type M3AAL/M3AAN	No.	Observaciones Remarks	Cantidad por motor Quantity per motor	Peso Weight (kg)
1			1)		
2			1)		
3			1)		
4	090	3GZE213090-1		1	0,550
	100	3GZE213100-2		1	0,690
	112	AE42536111-1		1	0,715
	132	AE42536113-1		1	0,993
5A	090	3GZE223090-1		1	1,127
	100	3GZE223100-2		1	1,410
	112	AE42536311-1		1	4,481
	132	AE42536313-1		1	6,394
	132	AE42536413-1	FT165 (Ø ext. 200) 1p.	1	5,010
5B	090	3GZE223091-1		1	0,560
	100	3GZE223101-2		1	0,696
6A	090	3GZE213097-1		1	1,666
	100	AE42536510-2		1	1,902
	112	AE42536511-1		1	2,319
	132	AE42536513-1		1	4,250
6B	090-112	AC42595111-1	FF100 (Ø ext. 120)	1	0,439
		AC42595121-1	FF115 (Ø ext. 140)	1	0,777
		AC42595131-1	FF130 (Ø ext. 160)	1	1,166
		AC42595141-1	FF165 (Ø ext. 200)	1	2,163
		AC42595151-1	FF215 (Ø ext. 250)	1	4,021
	132	AC42595156-1	FF215 (Ø ext. 250)	1	3,879
		AC42595166-1	FF265 (Ø ext. 300)	1	5,813
6C	090-112	AC42595101-2	FT 85 (Ø ext. 105)	1	0,287
		AC42595111-2	FT100 (Ø ext. 120)	1	0,439
		AC42595121-2	FT115 (Ø ext. 140)	1	0,777
		AC42595131-2	FT130 (Ø ext. 160)	1	1,166
		AC42595141-2	FT165 (Ø ext. 200)	1	2,163
	132	AC42595151-2	FT215 (Ø ext. 250)	1	4,021
		AC42595156-2	FT215 (Ø ext. 250)	1	3,879
		AC42595166-2	FT265 (Ø ext. 300)	1	5,813
7	090	AC22136753-205	6205-2Z/C3	1	0,130
	100	AC22136753-306	6306-2Z/C3	1	0,339
	112	AC22136753-206	6206-2Z/C3	1	0,196
	132	AC22136753-208	6208-2Z/C3	1	0,359
8	090	AC22162051-10	V-25A	1	0,003
	100 - 112	AC22162051-12	V-30A	1	0,004
	132	AC22162051-14	V-40A	1	0,006
9	090	AC21572021-303		1	0,017
	100	AC21572021-305		1	0,021
	112	AC21572021-305		1	0,021
	132	AC21572021-377		1	0,042
10	090	AC22136753-204	6204-2Z/C3	1	0,104
	100	AC22136753-205	6205-2Z/C3	1	0,130
	112	AC22136753-205	6205-2Z/C3	1	0,130
	112 HO & 2-S	AC22136753-206	6206-2Z/C3	1	0,196
	132	AC22136753-206	6206-2Z/C3	1	0,196
	132 S 2-S	AC22136753-206	6206-2Z/C3	1	0,196
	132 HO & 2-S	AC22136753-208	6208-2Z/C3	1	0,359

Part. Nº	Tipo Type M3AAL/M3AAN	No.	Observaciones Remarks	Cantidad por motor Quantity per motor	Peso Weight (kg)
11	090 2 poles	3GZE304090-1		1	0,034
	090 4-8 poles	3GZE304091-1		1	0,037
	100 2 poles	3GZE304100-1		1	0,045
	100 4-8 poles	3GZE304101-1		1	0,048
	112 2 poles	AE42295045-12		1	0,058
	112 4-8 poles	AE42295045-13		1	0,102
	132 2 poles	AE42295045-14		1	0,090
	132 4-8 poles	AE42295045-15		1	0,139
12	090	3GZE203090-1		1	0,614
	100	3GZE203100-1		1	0,764
	100 M	3GZE203101-1		1	1,215
	112	AE42536011-1		1	0,635
	112 HO & 2-S	AE42536811-1		1	0,715
	132	AE42536013-1		1	0,960
	132 S 2-S	AE42536013-1		1	0,960
	132 HO & 2-S	AE42536813-1		1	1,085
13	090	3GZE244090-2		1	0,043
	100	ZD1571877		1	0,056
	112	3GZS221021-1		1	0,084
	132	3GZS221202-1		1	0,128
14	090	3GZE314090-1		1	0,246
	090	3GZE314090-2	9) (OP1)	1	0,495
	100	3GZE314100-1		1	0,313
	100	3GZE314100-2	9) (OP1)	1	0,645
	112	3GZS425113-A		1	0,403
	112	3GZS425124-4	9) (OP1)	1	0,440
	112 HO & 2-S	3GZS425112-A		1	0,652
	132	3GZS425213-A		1	0,526
	132	3GZS425224-4	9) (OP1)	1	0,585
	132 S 2-S	3GZS425213-A		1	0,162
132 HO & 2-S	3GZS425212-A		1	0,900	
OP1: Doble protector de ventilador / Protective roof / Capot marche verticale / Tettuccio parapioggia / Schutzdach / Campânula de protecção					
15	090 S	3GZE114092-2		2	0,188
	090 L	3GZE114093-2		2	0,226
	100	3GZE114102-2		2	0,344
	100 M	3GZE114113-3	Izquierda / Left	1	0,255
	100 M	3GZE114113-4	Derecha / Right	1	0,255
16	090-100	3GZE264090-1		1	0,004
	112-132	3GZV264006-1		1	0,007
17	090-100	AE43455026-E		1	0,020
	090-100	AC21542022-2	7)	6	0,018
	112-132	AC26315002-4	8)	3	0,015
	112-132	AC21542022-3	7)	6	0,006
	112-132	2154315-2	5)	6	0,037
18	090-100	3GZE274090-1		1	0,126
	112-132	AE43465018-1		1	0,285
19	090-100	ZD1646664	3)	1	0,102
	112-132	AC43455015-A	3)	1	0,116
20	090-100	AE21525005-1		1	0,001
	112-132	AE21525005-6	Derecha / Right	1	0,001
	112-132	AE21525006-8	Izquierda / Left	1	0,001
21	090-132	AC26860040-3	4) (OP1)	1	0,020
	112-132	AC26860040-2	12) (OP1)	1	0,018
OP1: Tapón / Plug / Bouchon / Tappo / Töpsel / Tampao					

Part. N°	Tipo Type M3AAL/M3AAN	No.	Observaciones Remarks	Cantidad por motor Quantity per motor	Peso Weight (kg)
22	090	ZD0100323		1	0,003
	100-112	ZD0100331		1	0,005
	112 HO & 2-S	AC21952421-113		1	0,006
	132	AC21952421-113		1	0,006
	132 HO & 2-S	AC21952421-115		1	0,007
23	090-132	2522136-1		2	0,001
24	112	21522017-49		1	0,003
	132	21522017-43		1	0,005
25	112	215 2017-47		1	0,002
	112 HO & 2-S	21522017-49		1	0,003
	132	21522017-49		1	0,003
	132 HO & 2-S	2152 2017-43		1	0,005
26	112 HO & 2-S	3GZS217101-A		1	0,099
	132 HO & 2-S	3GZS217201-A		1	0,112
27	112 HO & 2-S	3GZS212007-1		4	0,004
	132 HO & 2-S	3GZS212007-1		4	0,004
28	112 HO & 2-S	AC22162051-12		1	0,004
	132 HO & 2-S	AC22162051-14	6)	1	0,006
29	090-100	ZD1528246	(OP1)	1	0,002
	090-100	ZD1567047	(OP2)	1	0,003
	112-132	AC21212172-228	(OP1)	1	0,003
	112-132	AC21542022-3	7)	1	0,001
OP1: Tornillo toma tierra / Earthing bolt / Vis de terre / Vite di messa a terra / Schraube für Erdanschluss / Parafuso tomada de terra. OP2: Asiento toma tierra / Seat for earth screw / Rondelle de fixation / Rondella per vite di messa a terra / Sitz für Erdanschluss / Base tomada de terra					
30	090-100	ZD1528246	(OP1)	1	0,002
	090-100	ZD1567047	(OP2)	1	0,003
	112-132	3GZV382001-J		1	0,013
OP1: Tornillo toma tierra / Earthing bolt / Vis de terre / Vite di messa a terra / Schraube für Erdanschluss / Parafuso tomada de terra. OP2: Asiento toma tierra / Seat for earth screw / Rondelle de fixation / Rondella per vite di messa a terra / Sitz für Erdanschluss / Base tomada de terra					
31	090	3GZE484090-1		1	0,008
	100	3GZE484100-1		1	0,010

Embalajes / Packaging / Emballage / Imballo / Verpackung / Embalagem

Part. N°	Tipo Type M3AAL/M3AAN	No.	Observaciones Remarks	Cantidad por motor Quantity per motor	Peso Weight (kg)
-	090S	3GZE374090-1	IM1001/IM3601	1	0,462
-	090S	3GZE374090-2	IM3001	1	0,500
-	090L	3GZE374091-1	IM1001/IM3601	1	0,515
-	090L	3GZE374091-2	IM3001	1	0,530
-	100	3GZE374100-1	IM1001/IM3601	1	0,595
-	100	3GZE374100-2	IM3001	1	0,740
-	100 M	3GZE374101-1	IM1001/IM3601	1	0,777
-	100 M	3GZE374101-2	IM3001	1	0,802
-	112	AE29625038-54		1	0,885
-	132	AE29625038-55	IM1001	1	1,000
-	132	AE29625038-56	IM3001	1	1,715

Libro instrucciones de montaje y mantenimiento / Mounting and maintenance instructions / Notice d'instructions de montage et de maintenance / Manuale uso e manutenzione / Betriebsanleitungs-und Instandhaltungs Handbuch / Instruções de montagem e manutenção

Part. N°	Tipo Type M3AAL/M3AAN	No.	Observaciones Remarks	Cantidad por motor Quantity per motor	Peso Weight (kg)
-	090-132	3GZB500018-ES		1	0,045

Engrasador y protector de engrasador / Grease nipples and plastic plug / Graisseur avec bouchon plastique / Ingrassatori e tappi / Schmiernippel und Schmiernippelschutz / Lubrificadores e tampão de plástico

Part. N°	Tipo Type M3AAL/M3AAN	No.	Observaciones Remarks	Cantidad por motor Quantity per motor	Peso Weight (kg)
-	090-132	AC25452021-21	10)	2	0,004
-	090-132	AC25454001-1	11)	2	0,002

Observaciones / Remarks / Observations / Annotazioni / Bemerkungen / Observações

- | | |
|---|---|
| <p>1) Consultar ABB
Consult ABB
Consulter ABB
Contattare ABB
Bei ABB nachfragen
Consultar ABB</p> | <p>9) Distanciales y tornillos incluidos
Spacers and screws included
Séparateurs et vis inclus
Distanziali e viti inclusi
Inkl. Abstandshalter und Schrauben
Espançadores e parafusos incluidos</p> |
| <p>3) Placa terminales completa EEx e / EEx n
Complete terminal board EEx e / EEx n
Plaque à bornes complète EEx e / EEx n
Morsettiera completa EEx e / EEx n
Komplettes Klemmenbrett EEx e / EEx n
Placa de terminais completa EEx e / EEx n</p> | <p>10) Engrasador
Grease nipple
Graisseur
Ingrassatori
Schmiernippel
Lubrificador</p> |
| <p>4) M25 (tuerca incluída)
M25 (nut included)
M25 (écrou inclus)
M25 (dado incluso)
M25 (Inkl. Mutter)
M25 (porca incluída)</p> | <p>11) Protector de engrasador
Plastic plug
Bouchon graisseur en plastique
Tappi
Schmiernippelschutz
Tampão de plástico</p> |
| <p>5) Arandela de cierre
Lock washer
Rondelle de blocage
Rondella di blocco
Verschluss-Scheibe
Anilha de fecho</p> | <p>12) M20 (tuerca incluída)
M20 (nut included)
M20 (écrou inclus)
M20 (non incluso)
M20 Inkl. Mutter
M20 (porca incluída)</p> |
| <p>6) No para 132 S 2 velocidades
Not for 132 S 2 speed
Non pour 132 S 2 vitesses
Non disponibile per 132 S 2 velocità
Nicht für polumschaltbare 132 S
Nao para 132 S 2 velocidades</p> | |
| <p>7) Arandela muelle
Spring washer
Rondelle élastique
Rondella elastica
Federscheibe
Anilha de mola</p> | |
| <p>8) Puente bornes
Closing link
Barettes de couplage
Barrette di collegamento per morsettiera
Anschlussbrücke
Pontes de ligação</p> | |

