

**Spare parts list - Ersatzteilliste -
Liste de pièces de rechange -
Lista de piezas de recambio -
Catalogo parti di ricambio -
Reservdelskatalog - Varaosaluettelo**

M3GP/HP 80 - 132

**Non-sparking motors / Nicht-funkende Motoren / Moteurs sans étincelles /
Motores Anti-chispas / Motori anti scintilla / “Non-sparking”-motorer /
Kipinäsuojatut moottorit**

**Dust ignition proof motors / Staubexplosionsschutzmotoren / Moteurs pour
atmosphères de poussières combustibles / Motores protección contra polvo
/ Motori a prova di polveri infiammabili / Motorer med
dammexplosionsskydd / Pölyräjähdysuojatut moottorit**

**Increased safety motors / Motoren mit erhöhter Sicherheit / Moteurs à
sécurité augmentée / Motores de Seguridad Aumentada / Motori a sicurezza
aumentata / Motorer med höjd säkerhet / Varmennetun rakenteen moottorit**

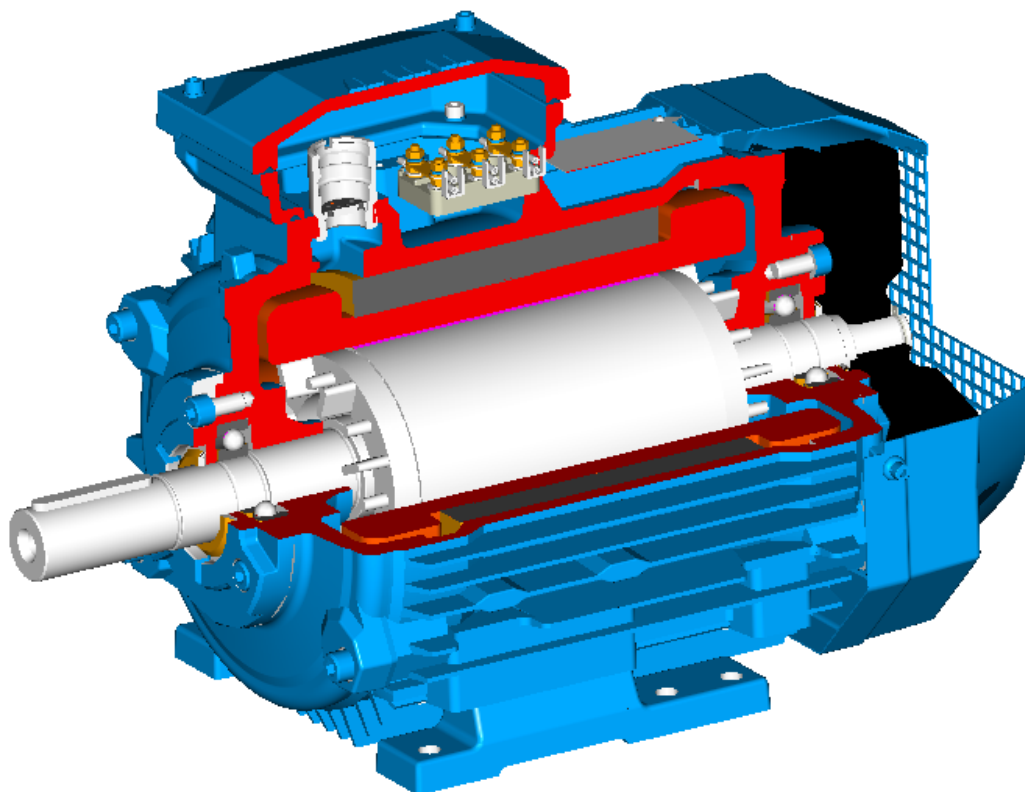

M3GP/HP 80 - 132

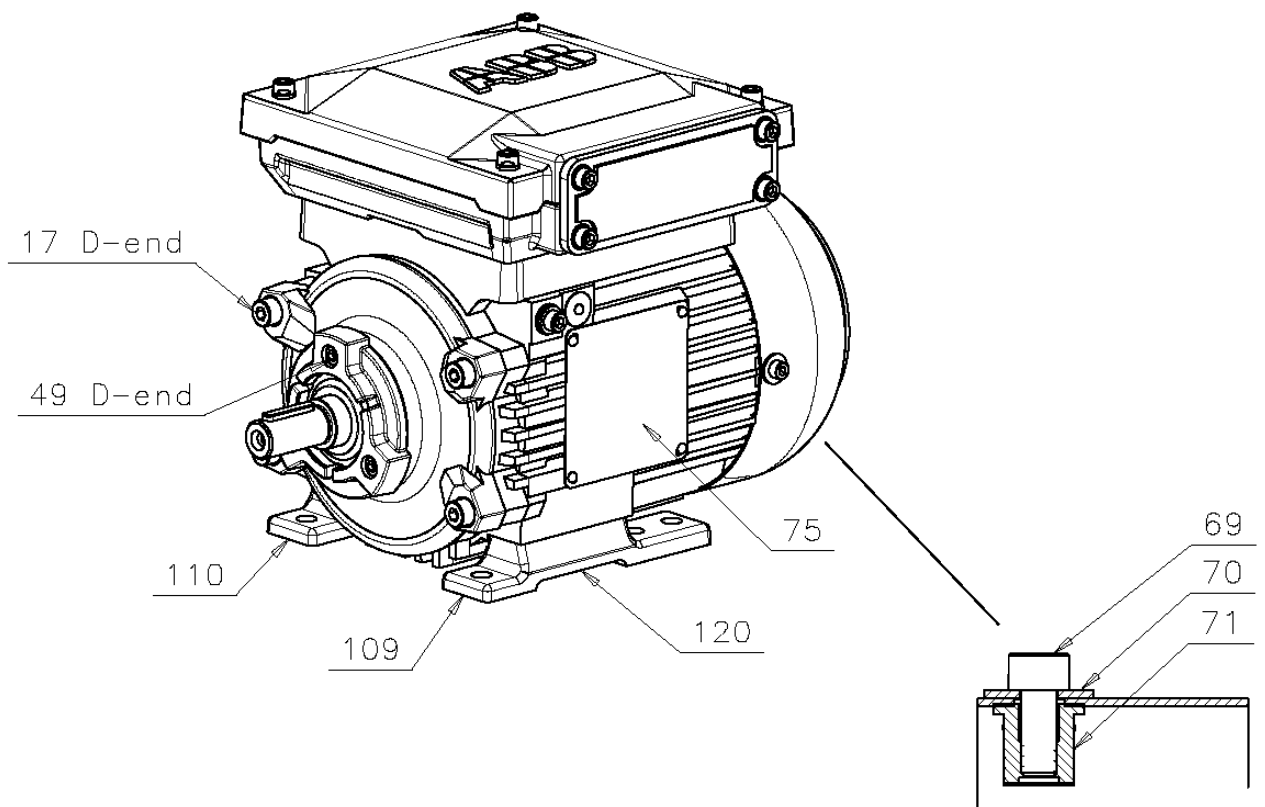
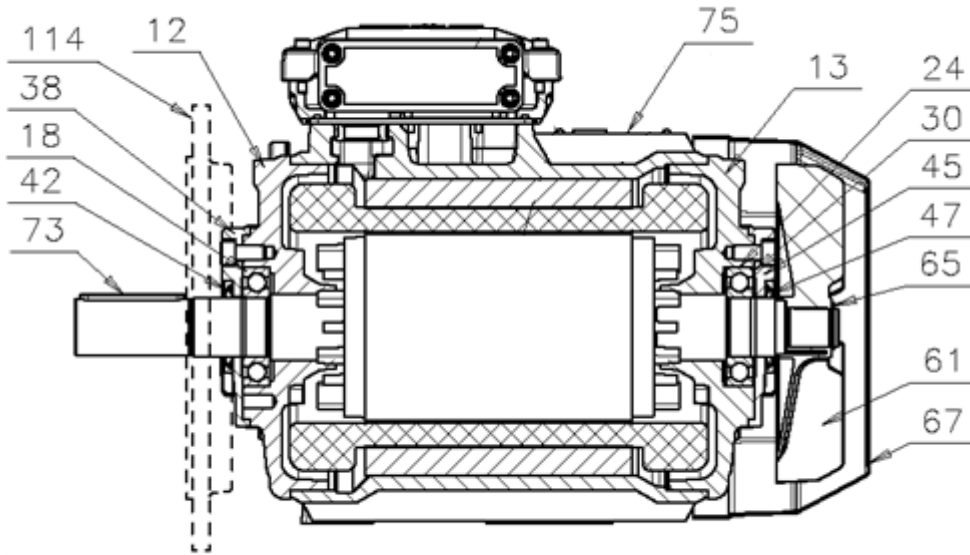

M3GP/HP 80 - 132

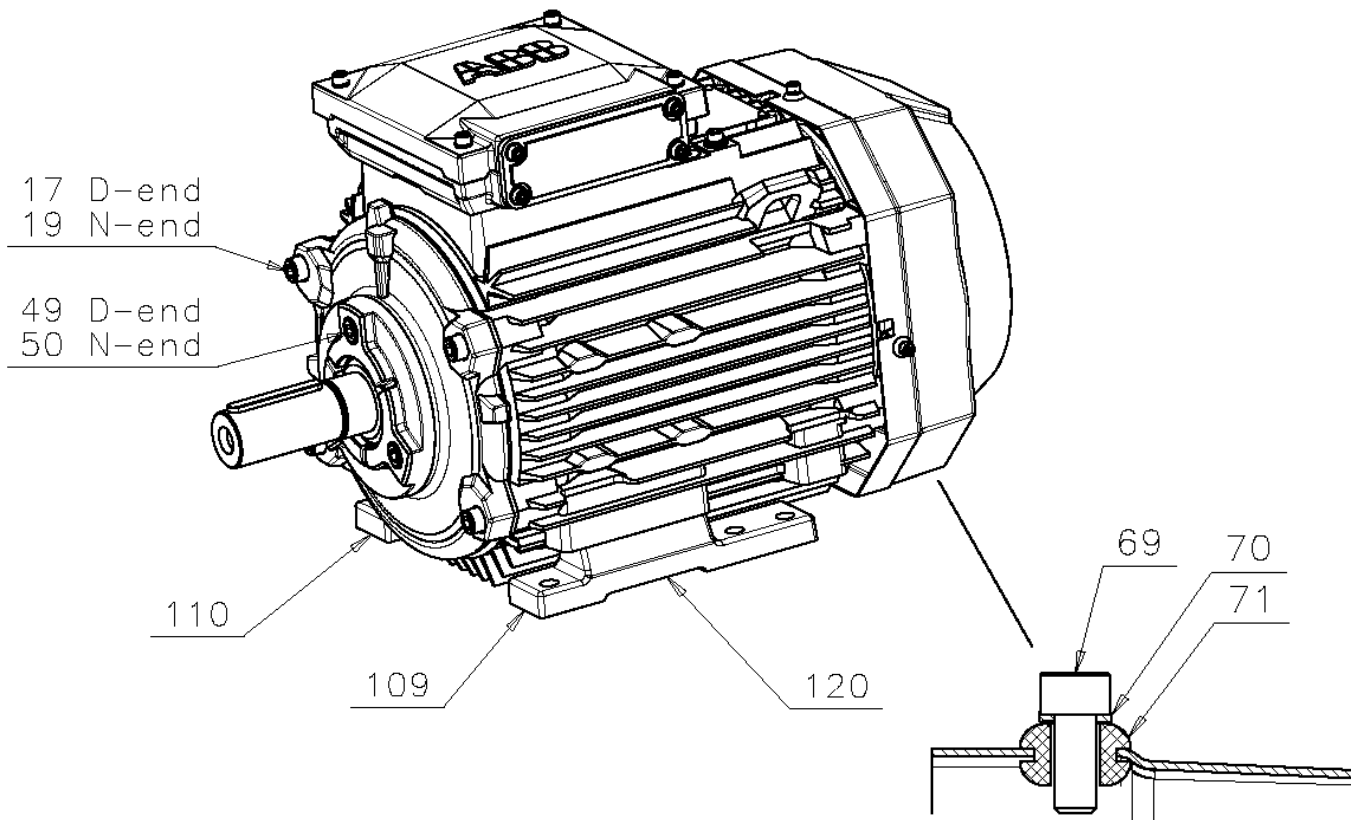
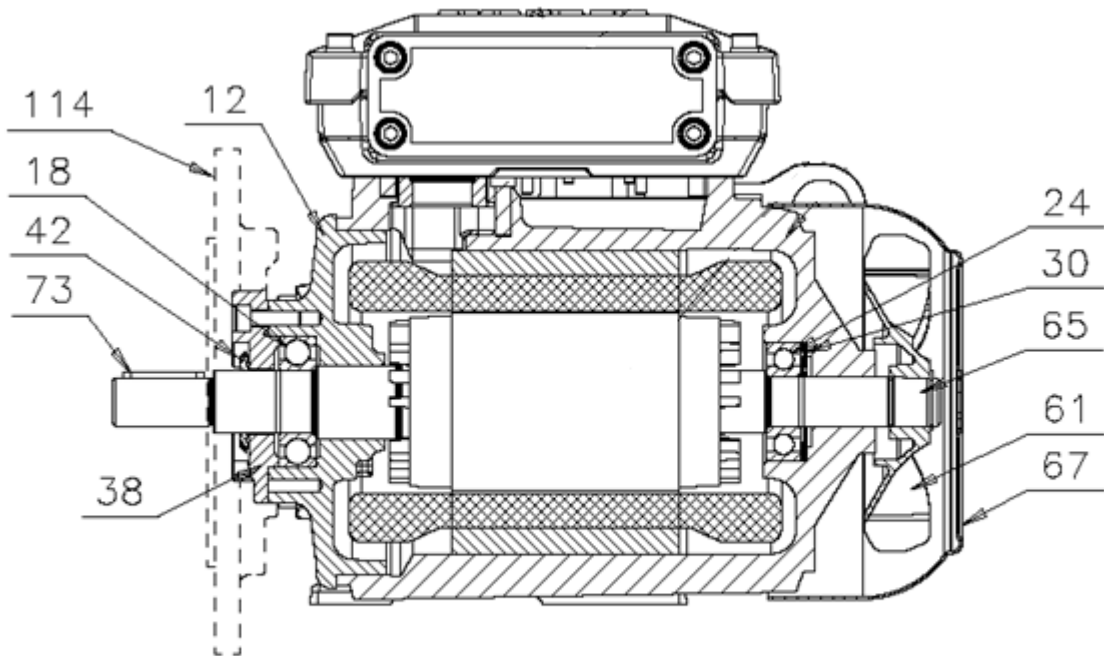

M3GP/HP 80 - 132

12	Endshield IM1001 for D D-seitiges Lagerschild Flasque CC Escudo de cojinete del extremo lado acople Scudo cuscinetto lato AS D-ändans lagersköld Laakerikilpi D	30	Pre-loading spring for bearings Vorspannfeder für lager Ressort de pre-charge des paliers Muelle de precarga de cojinetes Molla di pre-carico cuscinetti Förspännings fjäder för lager Laakeroinnin esikuormitusjousi
114	Flange shield IM3001 for D Flanschlagerschild Flasque bride Escudo brida Scudo flangiato Flänslagersköld Laiippalaakerikilpi	38	Outer bearing cover, D-end D-seitiger äusserer Lagerdeckel Couvercle extérieur du roulement CC Tapa exterior del cojinete lado acople Coperchio cuscinetto esterno lato AS D-ändans yttre lagerlock D-pään laakerikansi
13	Endshield for N N-seitiges Lagerschild Flasque COC Escudo de cojinete del extremo lado opuesto a acople Scudo cuscinetto lato NS N-ändans lagersköld Laakerikilpi N	42	Gamma ring for D D-seitiger Gammaring Joint en V CC Gammaring lado acople Anello di tenuta Gamma lato albero D-ändans gamma-ring Gamma rengas, D
17	Endshield fixing screw D Befestigungsschraube des D-seitigen Lagerschildes Vis de fixation de flasque, coté commande CC Tornillo de fijación de escudo de lado acople Vite di fissaggio scudo estremità D Lagersköldens fästskruv D Laakerikilven kiinnitysruuvi D	45	Outer bearing cover, N-end N-seitiger äusserer Lagerdeckel Couvercle extérieur du roulement COC Tapa exterior del cojinete lado ventilador Coperchio cuscinetto esterno lato NS N-ändans yttre lagerlock N-pään laakerikansi
18	Bearing for D D-seitiges Lager Roulement CC Cojinete lado acople Cuscinetto lato AS D-ändans lager Kuulalaakeri D	47	Gamma ring for N N-seitiger Gammaring Joint en V COC Gammaring lado ventilador Anello di tenuta Gamma lato ventola N-ändans gamma-ring Gamma rengas, N
19	Endshield fixing screw N Befestigungsschraube des N-seitigen Lagerschildes Vis de fixation de flasque, coté opposé commande COC Tornillo de fijación de escudo de lado opuesto a acople Vite di fissaggio scudo estremità N Lagersköldens fästskruv N Laakerikilven kiinnitysruuvi N	49	Bearing cover screw D Schraube des D-seitigen Lagerdeckels Vis de couvercle de palier CC Tornillo del protector de rodamiento lado acople Vite coperchio cuscinetto estremità D Lagerlockets skruv D Laakerikannen ruuvi D
24	Bearing for N N-seitiges Lager Roulement COC Cojinete lado ventilador Cuscinetto lato NS N-ändans lager Kuulalaakeri N	50	Bearing cover screw N Schraube des N-seitigen Lagerdeckels Vis de couvercle de palier COC Tornillo del protector de rodamiento lado opuesto a acople Vite coperchio cuscinetto estremità N Lagerlockets skruv N Laakerikannen ruuvi N

M3GP/HP 80 - 132

61	Fan Lüfter Ventilateur Ventilador Ventola Fläkt Tuuletin	75	Rating plate Leistungsschild Plaque signalétique Placa de características Targhetta dati Märkskylt Arvokilpi
65	Locking ring Sicherungsring Circlips Anillo de bloqueo Anello di bloccaggio Låsring Lukitusrengas	92	Spring washer under the stator frame earth terminal Tellerfeder unter Erdungsschraube des Ständergehäuses Ressort sous la vis de mise à la terre de la carcasse du stator Arándela de fijación para la abrazadera del tornillo de tierra bajo carcasa del estator Molla del disco sotto la vite per messa a terra carcassa statore Tallriksfjäder under statorstommens jordningsskruv Lautasjousi staattorirungon maadoitusruuvin alle
67	Fan cover Lüfterhaube Capot de ventilateur Protector ventilador Protezione del ventilatore Fläktkåpa Tuulettimensuojus	93	Washer under the stator frame earth terminal Unterlegscheibe unter Erdungsschraube des Ständergehäuses Rondelle sous la vis de mise à la terre de la carcasse du stator Arandela para el tornillo de tierra bajo carcasa del estátor Rondella sotto la vite per messa a terra carcassa statore Bricka under statorstommens jordningsskruv Aluslaatta staattorirungon maadoitusruuvin alle
69	Fan cover attachment screw Befestigungsschraube Lüfterhaube Vis de fixation du capot de ventilateur Tornillo de sujeción de protector de ventilador Vite di montaggio copriventola Fästskruv för fläktskydd Tuulettimen suojuksen kiinnitysruuvi	94	Stator frame earth terminal Erdungsschraube des Ständergehäuses Vis de mise à la terre de la carcasse du stator Tornillo de tierra en carcasa del estátor Vite per messa a terra carcassa statore Statorstommens jordningsskruv Staattorirungon maadoitusruuvi
70	Washer for fixing fan cover Unterlegscheibe für Befestigung der Lüfterhaube Rondelle de fixation du capot de ventilateur Arandela para fijación de protector de ventilador Rondella per fissaggio copriventola Bricka för fläktskyddets infästning Aluslaatta tuulettimen suojuksen kiinnityksessä	109	Stator frame foot
71	Lead-through rubber Gummidurchführung Traversé en coutchouc Gomma de orificio Goma pasa cables Genomföringsgummi Läpivientikumi	110	Fuß Statorgehäuse Pied de la carcasse du stator Pata de carcasa Piede carcassa statore Statorstommens fot Staattorirungon jalka
73	Key Pabfeder Clavette Chaveta Chiavetta Kil Tasakiila	120	Stator frame foot fixing screw Befestigungsschraube für Ständergehäusefuss Vis de fixation de pied de la carcasse du stator Tornillo de fijación de pata de carcasa Vite di fissaggio piede carcassa statore Fästskruv för statorstommens fot Staattorirungon jalan kiinnitysruuvi

M3GP/HP 80 - 132

Terminal - Anschlüsse - Bornes - Terminales -
Morsettiera - Uttag - Liitäntä

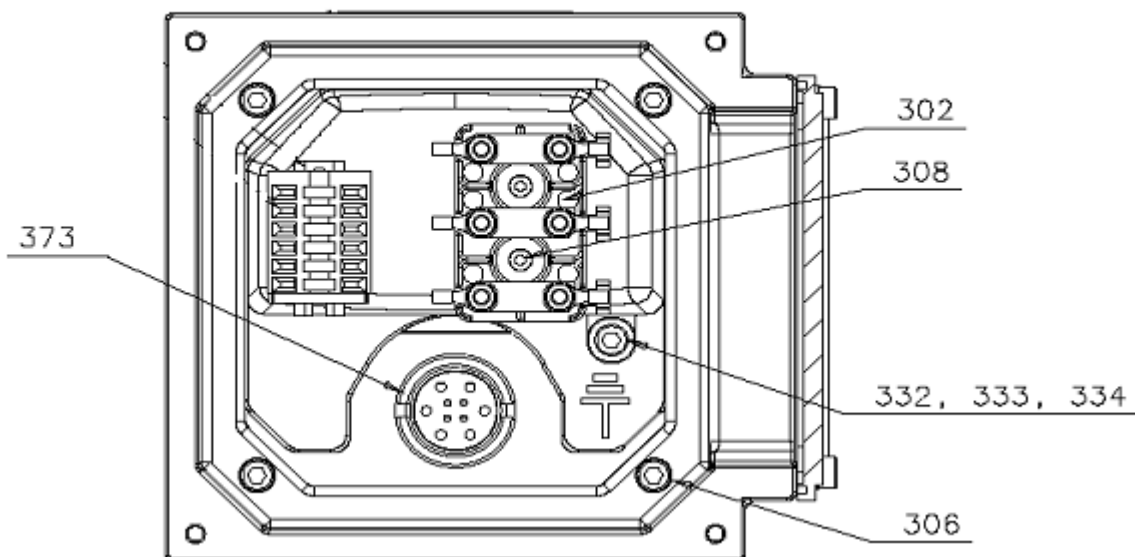
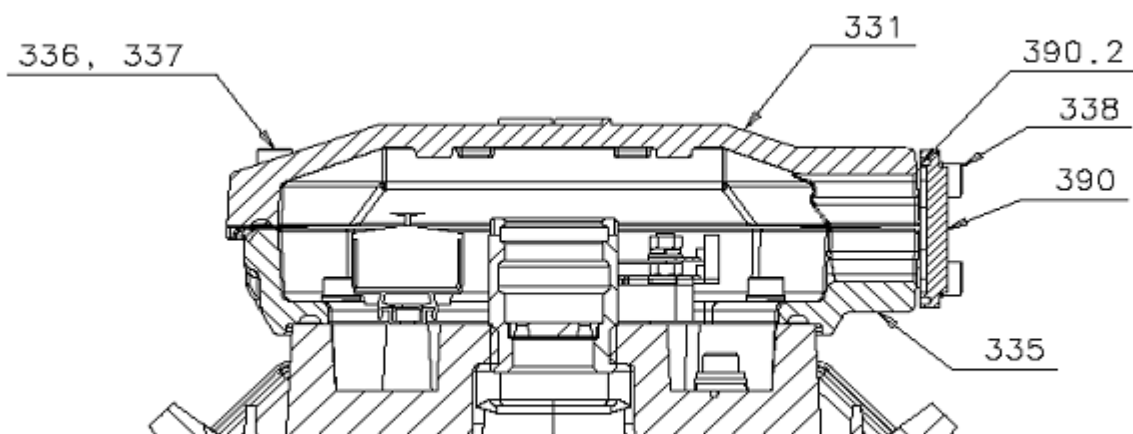

M3GP/HP 80 - 132

Terminal - Anschlüsse - Bornes - Terminales - Morsettiera - Uttag - Liitäntä

302	Terminals, complete Klemmenbrett, komplett Plaque à bornes complète Placa bornes, completa Terminali completi Uttagsplint, komplett Liitinalusta, täydellisenä	337	Spring washer for terminal box cover fixing screw Federring für Befestigungsschraube des Klemmenkastendeckels Rondelle élastique pour vis de fixation du couvercle de la boîte à bornes Arandela muelle para tornillo de fijación de tapa de caja de bornes Rondella elastica per vite di fissaggio coperchio scatola morsettiera Fjäderbricka för fästskruv till uttagsslådans lock Jousialuslaatta liitinsuojuksen kannen kiinnitysruuviin
306	Terminal box frame fixing screw Befestigungsschraube für Klemmenkastengehäuse Vis de fixation de la carcasse de la boîte à bornes Tornillo de fijación de cuerpo de caja de bornes Vite di fissaggio scatola morsettiera Fästskruv för uttagsslådans stomme Liitinsuojuksen rungon kiinnitysruuvi	338	Screw Schraube Vis Tornillo Vite Skruv Ruuvi
308	Terminal board fixing screw Befestigungsschraube Klemmenbrett Vis de fixation de plaque à bornes Tornillo de fijación de placa de bornes Vite di fissaggio morsettiera Fästskruv för plintsockel Liitinalustan kiinnitysruuvi	390	Flange Flansch Plaque Brida Flangia Fläns Laippa
331	Klemmenkastendeckel Couvercle de la boîte à bornes Tapa de la caja de bornes Coperchio scatola morsettiera Lock till uttagsslåda Liitinsuojuksen kansi	390.2	Sealing for flange Flanschdichtung Joint d'étanchéité de la planque Junta escudo brida Guarnizione per Flangia Tätning för fläns Laipan tiiviste
335	Terminal box frame Klemmenkastenrahmen Carcasse de la boîte à bornes Cuerpo de la caja de bornes Carcassa scatola morsettiera Uttagsslådans stomme Liitinsuojuksen runko		
336	Terminal box cover fixing screw Befestigungsschraube für Klemmenkastendeckel Vis de fixation du couvercle de la boîte à bornes Tornillo de fijación de tapa de caja de bornes Vite di fissaggio coperchio scatola morsettiera Fästskruv till uttagsslådans lock Liitinsuojuksen kannen kiinnitysruuvi		

M3GP/HP 80 - 132

Part No.	Motor size	No. of poles	NOTE	Type designation	Qty per motor	Weight
Teil No.	Motor Baugröße	Polzahl	HINWEIS	Typenbezeichnung	Stück per Motor	Gewicht
Référence	Hauteur d'axe	Nbre poles	NOTE	Désignation	Qté par moteur	Poids
Part nr	Tamaño motor	No de polos	OBSERVACIONE	Código	Cantidad por motor	Peso
Del nr	Motor storlek	Poltal	S	Typbeteckning	Antal per motor	Vikt
Osa no	Moottorin koko	Napaluku	OBSERVERA HUOMAA	Lajimerkki	Kpl per moottori	Paino kg

When ordering parts, and in all correspondence, please quote the type designation and serial number of the motor. If the rating plate is missing, state the number stamped on the free end of the shaft.

We reserve the right to alter designations and storage without prior notice.

Bei Bestellung von Ersatzteilen bzw. in allem Schriftverkehr sind die Nummer und Typenbezeichnung des Motors anzugeben. Falls der Leistungsschild verloren gegangen ist, ist die am Wellenende angegebene Nummer mitzuteilen. Änderungen der Bezeichnungs- und Lagerungsangaben bleiben vorbehalten.

Pour toute commande de pièces, et dans toute correspondance, vous devez préciser la référence et le numéro de série du moteur. Si la plaque signalétique a été retirée, précisez le numéro estampillé sur le bout d'arbre.

Tous droits de modification des références et du stocke sans préavis.

Al pedir piezas de recambio, y en toda la correspondencia, por favor indicar el tipo de motor y su correspondiente número de serie. Si por alguna causa la placa de características faltase, mencionar el número grabado sobre la salida de eje.

Nos reservamos el derecho de cambiar las designaciones y almacenamiento sin previo aviso.

Vid beställning av reservdelar och vid reklamationer bör motornummer och fullständig typbeteckning anges. Om motors märklåt fallit bort anges det nummer som stämpats på axeländan.

Vi förbehåller oss rätt till ändring i kodbeteckning och lagerhållning utan föregående meddelande.

Quando vengono ordinate parti di ricambio e in tutta la corrispondenza, vogliate indicare il tipo del motore ed il relativo numero di targa. Se la targa del motore è andata smarrita, vogliate indicare il numero stampigliato sull'estremità libera dell'albero.

Ci riserviamo il diritto di modificare la designazione e la messa a magazzino delle parti senza preavviso

Varaosia tilattaessa tai muistutuksia tehtäessä on moottorin numero ja lajimerkki ehdottomasti ilmoitettava. Jos moottorin arvokilpi on irronnut, ilmoitetaan akselin päähän leimattu numero. Pidätämme itsellemme oikeuden muuttaa tunnuksia ja varastointia ilman ennakoilmoitusta.

M3GP/HP 80 - 132

Part No.	Motor size	No. of poles	NOTE	Type designation	Qty per motor	Weight
Teil No.	Motor Baugröße	Polzahl	HINWEIS	Typenbezeichnung	Stück per Motor	Gewicht
Référence	Hauteur d'axe	Nbre poles	NOTE	Désignation	Qté par moteur	Poids
Part nr	Tamaño motor	No de polos	OBSERVACIONE	Código	Cantidad por motor	Peso
Del nr	Motor storlek	Poltal	S	Typbeteckning	Antal per motor	Vikt
Osa no	Moottorin koko	Napaluku	OBSERVERA HUOMAA	Lajimerkki	Kpl per moottori	Paino kg
12	90	2...		3GZF213709-30	1	2,5
IM1001	100-112	2...		3GZF213710-30	1	3,7
	132	2...		3GZF213713-30	1	6,5
114	80		FF100	3GZF223008-33	1	1
IM3001	80		FT100	3GZF223008-37	1	1
	80-90	2...	FF165	3GZF223008-30	1	2,5
			FF130	3GZF223008-31	1	1,7
			FF115	3GZF223008-32	1	1,3
	80-90	2...	FT130	3GZF223008-35	1	1,7
			FT115	3GZF223008-36	1	1,3
	100-112	2...	FF215	3GZF223010-30	1	5,2
			FF165	3GZF223010-31	1	2,6
			FF130	3GZF223010-32	1	1,7
	100-112	2...	FT215	3GZF223010-33	1	5,2
			FT130	3GZF223010-34	1	1,7
	132	2...	FF265	3GZF223013-30	1	8
			FF215	3GZF223013-31	1	5,6
			FF165	3GZF223013-32	1	4,3
	132	2...	FT265	3GZF223013-33	1	8
			FT215	3GZF223013-34	1	5,6
			FT165	3GZF223013-35	1	4,3
13	132	2...		3GZF203713-30	1	6,5
17	80	2...		9ADA187-38	4	
	90-112	2...		9ADA187-51	4	
18	80-90	2...		3GZF234009-205	1	
	100-112	2...		3GZF234010-206	1	
	132	2...		3GZF234013-208	1	
	132	2...		9ADA187-52	4	
19	132	2...		9ADA187-52	4	
24	80	2...		3GZF234008-204	1	
	90	2...		3GZF234009-205	1	
	100-112	2...		3GZF234010-206	1	
	132	2...		3GZF234013-208	1	
30	80	2...		3GZF334430-15	2	
	90	2...		3GZF334430-16	1	
	100-112	2...		3GZF334430-8	1	
	132	2...		3GZF334430-10	1	
38	80-90	2...		3GZF243108-30	1	
	100-112	2...		3GZF243110-30	1	
	132	2...		3GZF243113-30	1	

M3GP/HP 80 - 132

Part No.	Motor size	No. of poles	NOTE	Type designation	Qty per motor	Weight
Teil No.	Motor Baugröße	Polzahl	HINWEIS	Typenbezeichnung	Stück per Motor	Gewicht
Référence	Hauteur d'axe	Nbre poles	NOTE	Désignation	Qté par moteur	Poids
Part nr	Tamaño motor	No de polos	OBSERVACIONES	Código	Cantidad por motor	Peso
Del nr	Motor storlek	Pöotal	OBSERVERA	Typbeteckning	Antal per motor	Vikt
Osa no	Moottorin koko	Napaluku	HUOMAA	Lajimerkki	Kpl per moottori	Paino kg
42	80-90	2...		3GZF264730-117	1	
	100-112	2...		3GZF264730-118	1	
	132	2...		3GZF264730-102	1	
45	132	2...		3GZF243113-30	1	
47	80	2...		3GZF264730-124	1	
	90	2...		3GZF264730-117	1	
	100, 112	2...		3GZF264730-118	1	
	132	2...		3GZF264730-102	1	
49	80-90	2...		9ADA187-25	3	
	100-112	2...		9ADA187-36	3	
	132	2...		9ADA187-49	6	
50	132	2...		9ADA187-49	6	
61	80	2...		3GZF304108-30	1	
	90	2...		3GZF304109-30	1	
	100-112	2...		3GZF304110-30	1	
	132	2...		3GZF304113-31	1	
65	80	2...		3GZF334530-47	1	
	90	2...		9ABA135-19	1	
	100-112	2...		9ABA135-22	1	
	132	2...		9ABA135-21	1	
67	80	2...		3GZF314708-30	1	
	90	2...		3GZF314709-30	1	
	100-112	2...		3GZF314710-30	1	
	132	2...		3GZF314713-30	1	
69	80-112	2...		9ADA187-13	2	
	132	2...		9ADA187-13	3	
70	80-112	2...		3GZF334007-1	2	
	132	2...		3GZF334030-29	3	
71	80-112	2...		3GZF334130-27	2	
	132	2...		3GZF334130-13	3	
73	80	2...		3GZF443230-47	1	
	90	2...		3GZF443230-51	1	
	100-112	2...		3GZF443230-52	1	
	80-132	2...		3GZF334030-546	1	
92	80-132	2...		3GZF334030-546	1	
93	80-132	2...		3GZF334030-208	1	

M3GP/HP 80 - 132

Part No.	Motor size	No. of poles	NOTE	Type designation	Qty per motor	Weight
Teil No.	Motor Baugröße	Polzahl	HINWEIS	Typenbezeichnung	Stück per Motor	Gewicht
Référence	Hauteur d'axe	Nbre poles	NOTE	Désignation	Qté par moteur	Poids
Part nr	Tamaño motor	No de polos	OBSERVACIONES	Código	Cantidad por motor	Peso
Del nr	Motor storlek	Pöotal	OBSERVERA	Typbeteckning	Antal per motor	Vikt
Osa no	Moottori koko	Napaluku	HUOMAA	Lajimerkki	Kpl per moottori	Paino kg
94	80-132	2...		9ADA187-25	1	
109	80-90	2...		3GZF113008-40	1	
	100	2...		3GZF113010-44	1	
	112	2...		3GZF113011-35	1	
	132	2...		3GZF113013-42	1	
110	80-90	2...		3GZF113008-31	1	
	100	2...		3GZF113010-45	1	
	112	2...		3GZF113011-35	1	
	132	2...		3GZF113013-43	1	
120	80-90	2...		9ADA187-38	4	
	100-112	2...		9ADA187-52	4	
	132	2...		9ADA187-55	4	
302	80-132	2...		3GZF284708-2	1	
306	80-132	2...		9ADA187-25	4	
308	80-132	2...		9ADA187-4	2	
314	80-132	2...		3GZF102708-B	1	
331	80-132	2...		3GZF273108-39	1	2,7
331.2	80-132	2...		3GZF484730-18	1	
335	80-132	2		3GZF273008-69	1	1,7
336	80-132	2...		3GZF334030-663	4	
337	80-132	2...		3GZF334030-30	4	
332	80-132	2...		9ADA187-25	1	
333	80-132	2...		3GZF334030-546	1	
334	80-132	2...		3GZF334030-229	1	
338	80-132	2...		9ADA187-25	4	
390	80-90	2...		3GZF284708-33	1	
	100-132	2...		3GZF284708-31	1	
390.2	80-132	2...		3GZF264730-180	1	

M3GP/HP 80 - 132



Distributor:
ABB Oy, Product Support
P.O.box 116
FI-00380 Helsinki
Finland
Switchboard +358 10 22 11
Fax +358 10 22 26600

E-mail for spare part enquiries and requests:
Sales.ProductSupport@fi.abb.com

Spare Parts Information and Ordering System:
www.abb.com/partsonlin

Spare parts M3GP/HP 80 - 132, 09-2010
3GZF500708-136 B
NOTE: Available electric form only